

SANUS SYSTEMS

THE UNION OF FORM AND FUNCTION

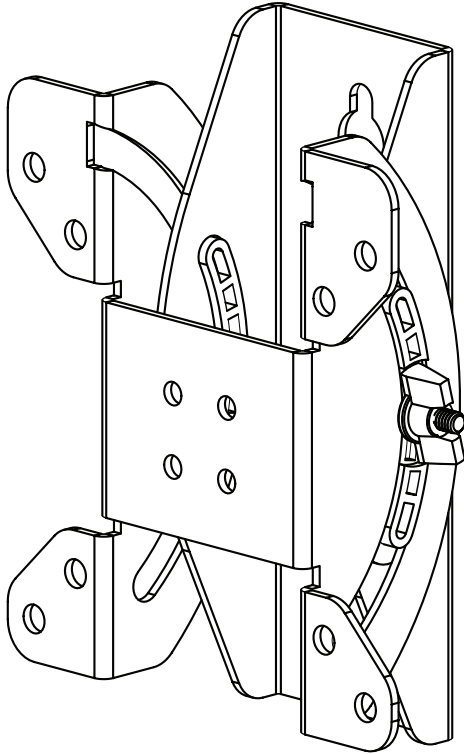

ENGLISH

ESPAÑOL

DEUTSCH

FRANÇAIS

ITALIANO

РУССКО

日本語

中文

Spanish

German

French

Italian

Russian

Japanese

Mandarin

Sanus Systems 2221 Hwy 36 West, Saint Paul, MN 55113 7.05.05
Customer Service: (800) 359-5520 • (651) 484-7988 • fax (651) 636-0367
Customer Service Europe: 31 (0)20 5708938 • fax 31 (0)20 5708989
See complementary Sanus products at www.sanus.com

Assembly Instructions for VISIONMOUNT™ LCD Wall Mount

Model: VMF

Thank you for choosing Sanus Systems wall mount furniture. This product is designed to mount VESA 75/100 LCD televisions up to 50 pounds onto a vertical wall. It allows you to effortlessly tilt your new television up to 15° up or down without the use of tools. Check carefully to make sure there are no missing or defective parts. Never use defective parts. Improper installation may cause damage or serious injury. If you do not understand these directions, or have any doubts about the safety of the installation, please call a qualified contractor or contact Sanus at 800.359.5520 or www.sanus.com. We can quickly assist you with installation questions and missing or damaged parts. Replacement parts for Sanus products purchased through authorized dealers will be shipped directly to you.

Note: The hardware provided is for wood stud walls only. If you are uncertain about the nature of your installation please consult a local contractor.

Required Tools: Drill with 3/16" bit, Phillips screw driver

Supplied Parts:

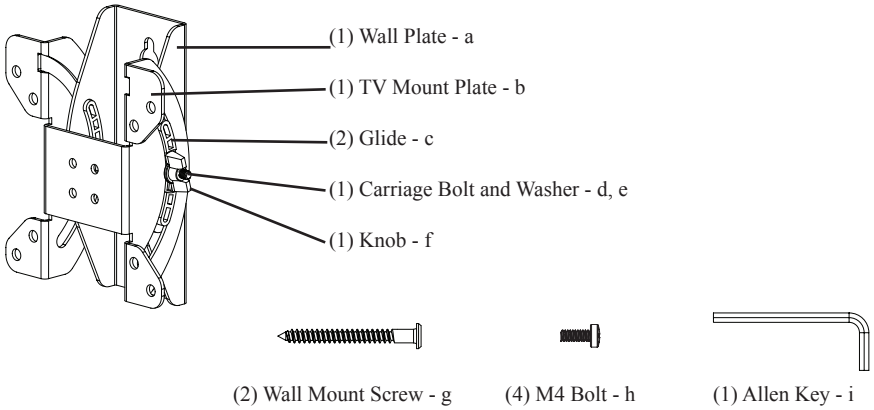

Mounting the Wall Plate: The Wall Plate (a) **MUST be mounted to a wood stud**. Use a high quality stud sensor to locate a stud. It is a good idea to verify where the stud is located with an awl or thin nail. Use the Wall Plate as a template to mark the two hole locations on the wall. Make sure these holes are aligned vertically and centered over the stud. Pre-drill the two holes using a 3/16" drill bit. Attach the Wall Plate to the wall using the two Wall Mount Screws (g) as shown in Diagram 1. Tighten the Wall Mount Screws until they protrude 1/4 inch from the wall. You will firmly tighten the Wall Mount Screws during final assembly.

Diagram 1

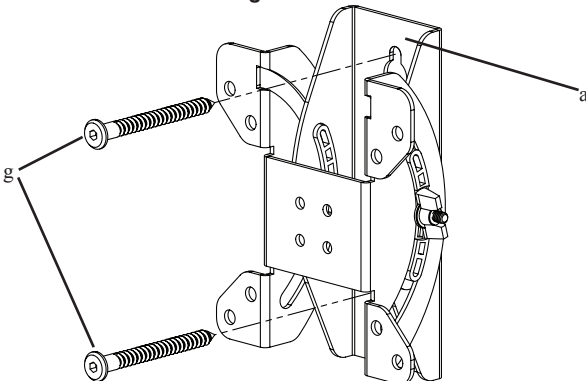

Attaching the Monitor Plate to the TV: Mount the assembly to the back of your LCD television using the M4 Bolts (h) as shown in Diagram 2. Place the four M4 Bolts through the holes in TV Mount Plate (b) and tighten into the VESA bolt mounting pattern on the back of the television.

Diagram 2

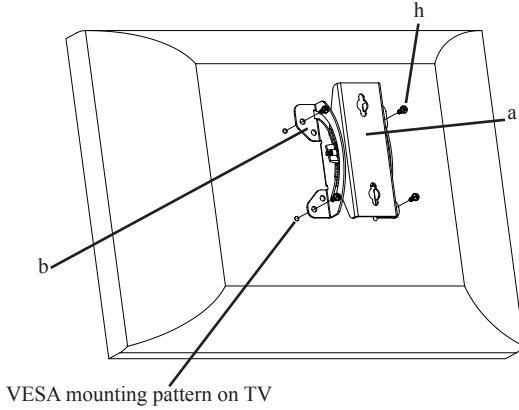

Final Assembly: Next hang the assembly over the Wall Mount Screws (g) using the key-holes in the Wall Plate as shown in Diagram 3. Once the Wall Plate slides down over the Wall Mount Screws, firmly tighten them with the Allen Key (i).

Diagram 3

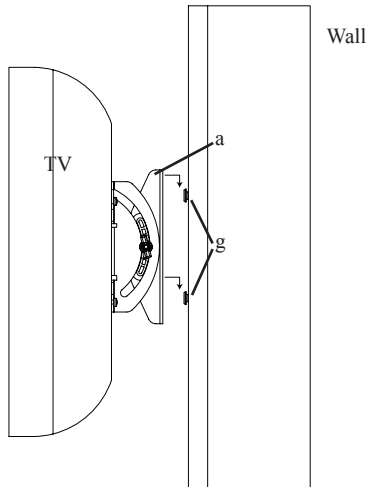

Instrucciones de armado del soporte de pared para pantalla de cristal líquido VISIONMOUNT™ modelo: VMF

Gracias por elegir el mueble de montaje de pared de Sanus Systems. Este producto ha sido diseñado para montar televisores con pantalla de cristal líquido tipo VESA 75/100 con un peso de hasta 22,7 kg (50 lb) en una pared vertical. El modelo permite la inclinación fácil del televisor hasta en 15 ° hacia arriba o hacia abajo, sin el uso de herramientas. Revise cuidadosamente para asegurarse de que no hayan piezas faltantes ni defectuosas. Nunca use piezas que presenten algún defecto. La instalación incorrecta puede provocar daño o lesiones graves. Si no entiende estas instrucciones o si tiene alguna duda con respecto a la seguridad de la instalación, llame a un contratista calificado o llámenos al 800.359.5520 (en EE.UU.) o al 31 (0) 20 5708938 (en Europa). También nos puede visitar en nuestro sitio www.sanus.com. Podemos ayudarle rápidamente a responder sus preguntas sobre la instalación o con respecto a las piezas faltantes o dañadas. Las piezas de repuesto para los productos Sanus comprados a través de un distribuidor autorizado se enviarán directamente a usted.

Nota: La tornillería que se suministra es para paredes con pie derecho solamente. Si se tiene alguna duda sobre la naturaleza de la instalación, consultar con un contratista local.

Herramientas necesarias: Taladro con broca de 0,5 cm (3/16 pulg.), destornillador Phillips

Piezas suministradas:

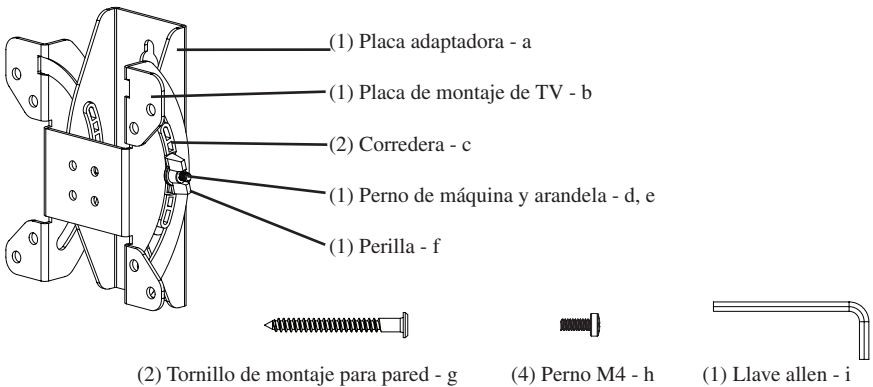

Montaje de la placa de pared: La placa de pared (a) **se DEBE montar a un pie derecho de madera.** Utilizar un detector de vigas de alta calidad para localizar el pie derecho. Es una buena idea verificar la ubicación del pie derecho con un punzón o clavo delgado. Utilizar la placa de pared como una plantilla para marcar las dos posiciones de los agujeros en la pared. Asegurarse de que los dos agujeros queden alineados verticalmente y centrados en el pie derecho. Perforar con antelación dos agujeros con una broca de 0,5 cm (3/16 pulg.) Conectar la placa en la pared utilizando dos tornillos de montaje para pared (g) como se ilustra en el diagrama 1. Apretar los tornillos hasta que sobresalgan 0,6 cm (1/4 pulg.) de la pared. Los tornillos se deben apretar firmemente durante el armado final.

Diagrama 1

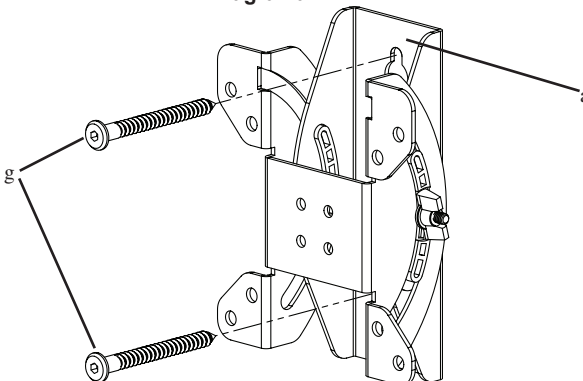

Conectar la placa de monitor en el televisor: Montar el conjunto en la parte trasera del televisor con pantalla de cristal líquido utilizando los pernos M4 (h), como se ilustra en el diagrama 2. Pasar los cuatro pernos M4 por los agujeros de la placa de montaje de TV (b) y apretarlos en la estructura de montaje VESA en la parte trasera del televisor.

Diagrama 2

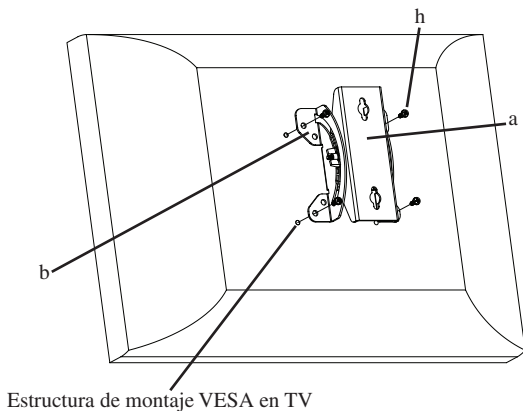

Armado final: Luego, colgar el conjunto en los tornillos de montaje de pared (g) utilizando los agujeros guía de la placa de pared, como se ilustra en el diagrama 3. Una vez que la placa se desliza sobre los tornillos, apretarlos firmemente con la llave allen (i).

Diagrama 3

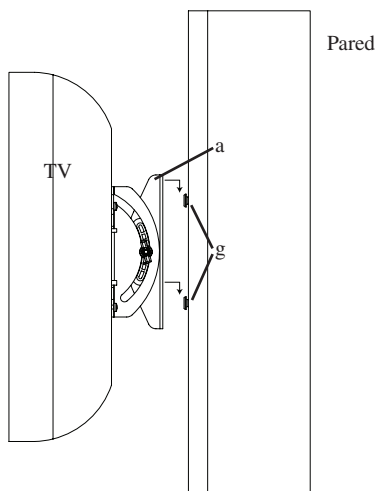

Montageanweisungen für die VISIONMOUNT™-Wandhalterung für LCD-Fernseher: VMF

Wir freuen uns, dass Sie sich für eine Wandhalterung von Sanus Systems entschieden haben. Dieses Gerät ist für die Montagehalterung VESA 75/100 und damit kompatible LCD-Fernseher mit einem Gewicht von bis 22,7 kg (50 lb) an einer vertikalen Wand vorgesehen. Der neue Fernseher kann ohne Verwendung von Werkzeugen mühelos bis zu 15° nach oben und unten geneigt werden. Es dürfen keine Bauteile fehlen oder defekt sein. Verwenden Sie niemals beschädigte Teile! Unsachgemäße Montage kann Schäden am Gerät und schwere Verletzungen hervorrufen! Wenn Sie diese Anweisungen nicht verstehen oder Zweifel an der Sicherheit der Montage haben, kontaktieren Sie Sanus Systems telefonisch unter +1-800-359-5520 (USA) oder +31-(0)20-570-8938 (Europa). Oder besuchen Sie uns im Internet unter www.sanus.com. Wir können Ihnen bei Fragen zur Montage und zu beschädigten oder fehlenden Teilen schnell helfen. Ersatzteile für bei autorisierten Fachhändlern gekaufte Sanus-Produkte werden direkt an Ihre Adresse versendet.

Hinweis: Das mitgelieferte Zubehör ist ausschließlich für Wände mit Holzbalkenträger geeignet. Bei Zweifeln an den erforderlichen Zubehörteilen wenden Sie sich an den Fachhändler vor Ort.

Erforderliche Werkzeuge: Bohrmaschine mit einem Bohrer 0,5 cm (3/16"), Kreuzschlitzschraubendreher

Mitgelieferte Teile:

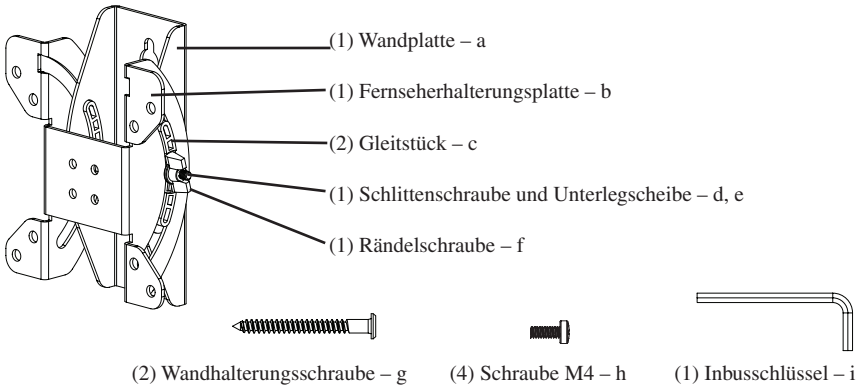

Montage der Wandplatte: Die Wandplatte (a) **MUSS an einem Holzbalkenträger montiert werden.** Einen Träger mit einem hochwertigen Sensor suchen. Die Lage des Trägers kann am besten mit einer Ahle oder einem dünnen Nagel überprüft werden. Die Wandplatte als Vorlage zur Markierung der beiden Bohrungen an der Wand verwenden. Die beiden Bohrungen müssen vertikal und mittig auf den Träger ausgerichtet sein. Die beiden Löcher mit einem Bohrer 0,5 cm (3/16") vorbohren. Die Wandplatte so mit den beiden Wandhalterungsschrauben (g) an der Wand wie in Abbildung 1 einbauen. Die Wandhalterungsschrauben festziehen, bis sie 0,6 cm (1/4") aus der Wand hervorstehen. Die Wandhalterungsschrauben bei der endgültigen Montage sorgfältig festziehen.

Abbildung 1

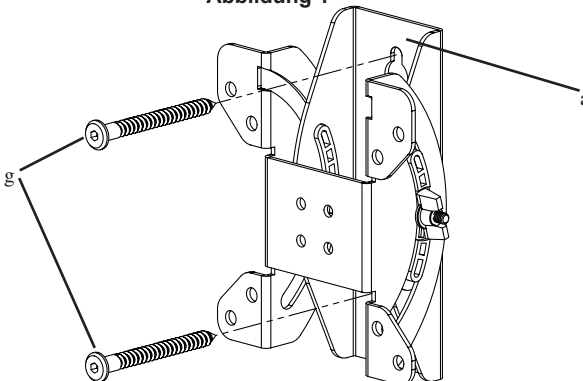

Montage der Monitorplatte am Fernseher: Die Halterung an der Rückseite des LCD-Fernsehers wie in Abbildung 2 mit den Schrauben M4 (h) montieren. Die vier Schrauben M4 durch die Bohrungen in der Fernseherhalterungsplatte (b) stecken und in den VESA-Schraubanschluss an der Rückseite des Fernsehers eindrehen.

Abbildung 2

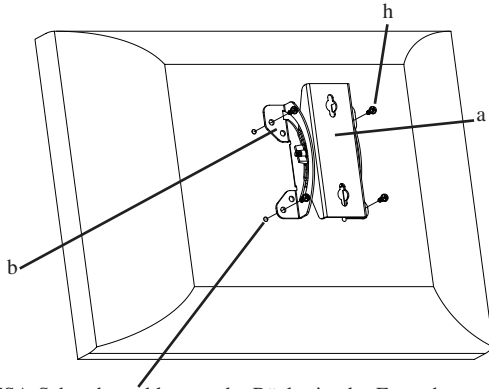

VESA-Schraubanschluss an der Rückseite des Fernsehers

Endgültige Montage: Dann die komplette Baugruppe auf die Wandhalterungsschrauben (g) hängen. Dazu die Bohrungen in der Wandplatte wie in Abbildung 3 nutzen. Sobald die Wandplatte über die Wandhalterungsschrauben gleitet, diese mit dem Inbusschlüssel (i) sorgfältig festziehen.

Abbildung 3

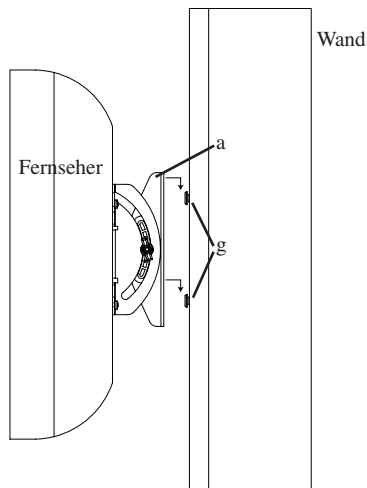

Instructions de montage pour montant mural VISIONMOUNT^{MC} pour écran LCD, modèle : VMF

Nous vous remercions d'avoir choisi le dispositif de montant mural de Sanus Systems. Ce produit est conçu pour fixer au mur des téléviseurs LCD de type VESA 75/100 d'un poids maximal de 22,7 kg (50 lb). Il vous permet d'incliner vers le haut ou le bas sans effort votre nouveau téléviseur jusqu'à 15 ° sans utiliser d'outils. Vérifiez soigneusement qu'il n'y a aucune pièce manquante ou défectueuse. N'utilisez jamais de pièces défectueuses. Une installation incorrecte peut entraîner des dommages ou des blessures graves. Si vous ne comprenez pas ces instructions ou si vous avez un doute quant à la sécurité de cette installation, veuillez faire appel à un technicien qualifié ou communiquez avec Sanus en composant le 1-800-359-5520 (aux É.-U.), ou le 31 (0) 20 5708938 (pour l'Europe), ou en visitant le site www.sanus.com. Nous pourrions répondre rapidement à toute question concernant l'installation ou des pièces manquantes ou endommagées. Les pièces de rechange de produits Sanus achetés auprès de distributeurs agréés vous seront livrées directement.

Remarque : Le matériel fourni est prévu pour des murs à ossature de bois uniquement. Si vous n'êtes pas certain de la nature de votre installation, veuillez consulter un entrepreneur local.

Outils nécessaires : Perceuse avec mèche de 0,5 cm (3/16 po), tournevis cruciforme

Pièces fournies :

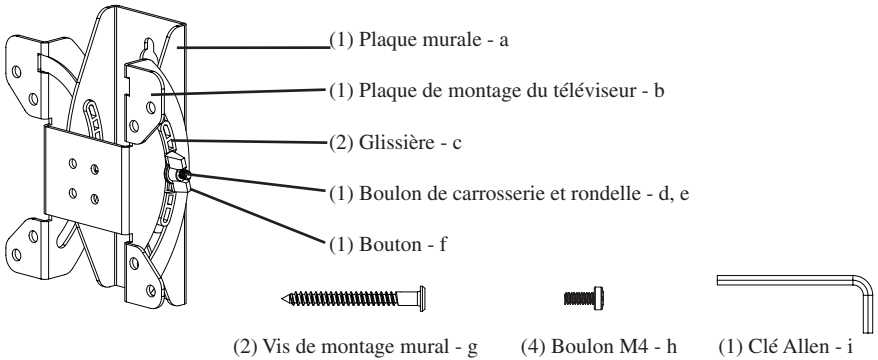

Montage de la plaque murale : La plaque murale (a) **DOIT être montée sur une ossature en bois**. Servez-vous d'un détecteur de montants de haute qualité pour repérer un montant. Il est préférable de vérifier l'emplacement des montants à l'aide d'un poinçon ou d'un clou mince. Servez-vous de la plaque murale comme modèle pour marquer les deux emplacements de trous sur le mur. Assurez-vous que les trous sont alignés verticalement et centrés sur le montant. Percez au préalable les deux trous à l'aide d'une mèche de 0,5 cm (3/16 po). Fixez la plaque murale au mur à l'aide des deux vis de montage mural (g) tel qu'indiqué au schéma 1. Serrez les vis pour montage mural jusqu'à ce qu'elles dépassent de 0,6 cm (1/4 po) du mur. Vous visserez fermement les vis pour montage mural seulement lors de l'assemblage final.

Schéma 1

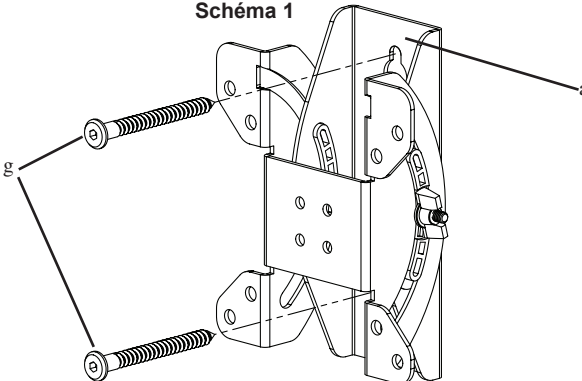

Fixation de la plaque d'écran au téléviseur : Fixez l'assemblage à l'arrière du téléviseur LCD à l'aide des boulons M4 (h), tel qu'illustré sur le schéma 2. Insérez les quatre boulons M4 à travers la plaque de montage du téléviseur (b) et vissez, selon la configuration de montage VESA des boulons, à l'arrière du téléviseur.

Schéma 2

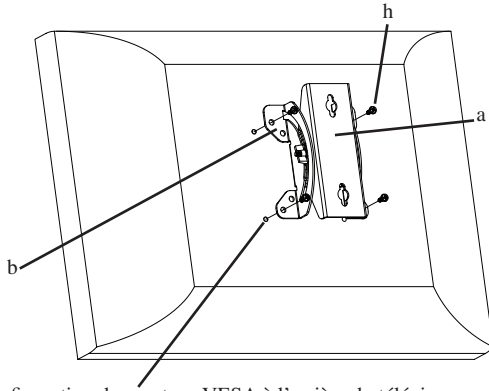

Configuration de montage VESA à l'arrière du téléviseur

Assemblage final : Accrochez ensuite l'assemblage sur les vis de montage mural (g) en utilisant les trous d'entrée de la plaque murale, tel qu'illustré sur le schéma 3. Une fois la plaque murale glissée sur les vis de montage mural, vissez ces dernières fermement avec la clé Allen (i).

Schéma 3

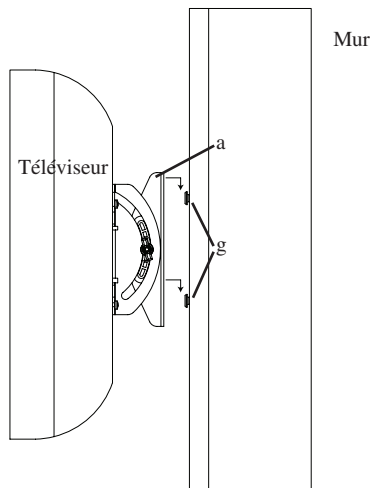

Istruzioni per il montaggio di VISIONMOUNT™ Modello per il montaggio a parete per LCD: VMF

Grazie per aver scelto un mobile per il montaggio a parete Sanus Systems. Questo prodotto è progettato per montare su pareti verticali televisori LCD VESA 75/100 fino a 22,7 kg (50 lb). In tal modo sarà possibile inclinare senza sforzi il nuovo televisore fino a 15° in su o in giù senza usare strumenti. Controllare attentamente che non vi siano parti mancanti o difettose. Non utilizzare parti difettose. L'installazione errata può causare danni o lesioni gravi. Se non si comprendono queste istruzioni o si hanno dubbi sulla sicurezza dell'installazione, rivolgersi a un installatore specializzato o contattare la Sanus al numero 800.359.5520 (numero verde USA) o, in Europa, al numero +31 (0) 20 5708928. È anche possibile visitare il sito www.sanus.com. Possiamo rispondere rapidamente alle domande relative all'installazione o alle parti mancanti o difettose. Le parti di ricambio per i prodotti Sanus acquistati attraverso i rivenditori autorizzati verranno spedite direttamente al cliente.

Nota: la minuteria metallica fornita è solo per le pareti con perni di legno. Se non si è sicuri della natura dell'installazione, consultare un rappresentante locale.

Strumenti necessari: trapano con punta da 0,5 cm (3/16"), cacciavite Phillips

Parti fornite:

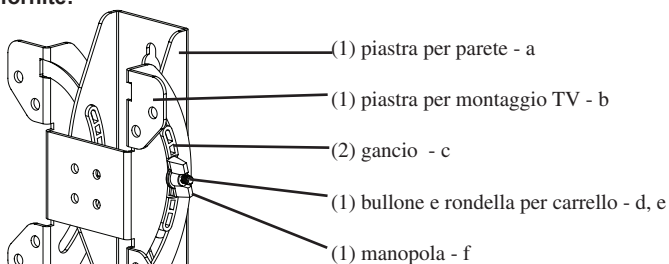

(2) vite per montaggio a parete - g



(4) bullone M4 - h



(1) chiave a brugola - i

Montaggio della piastra a parete: la piastra a parete (a) **DEVE ESSERE MONTATA SU UN PERNO DI LEGNO**. Usare un rilevatore di perni metallici di alta qualità per individuare eventuali pezzi metallici nella parete. È una buona idea verificare la posizione dei pezzi metallici con un punteruolo o con un chiodo sottile. Utilizzare la piastra a parete come maschera per contrassegnare le posizioni dei due fori sulla parete. Assicurarsi che questi fori siano allineati in verticale e centrati sopra al perno. Forare in precedenza i due fori usando una punta per trapano da 0,5 cm (3/16"). Collegare la piastra per parete alla parete usando le due viti per montaggio a parete (g) come mostrato nella Figura 1. Serrare le viti per montaggio a parete fino a quando non protrudono di 0,6 cm (1/4") dalla parete. Durante il montaggio finale serrare a fondo le viti per montaggio a parete.

Figura 1

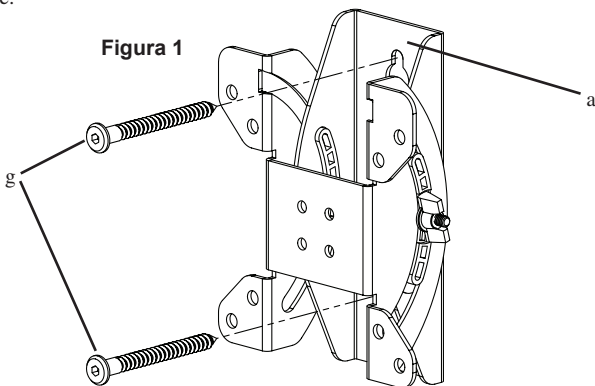

Collegamento della piastra per monitor alla TV: montare il gruppo sul retro del televisore LCD usando i bulloni M4 (h) come mostrato nella Figura 2. Inserire i 4 bulloni M4 attraverso i fori della piastra per montaggio della TV (b) e serrare nella dima VESA di montaggio per bulloni presente sul retro del televisore.

Figura 2

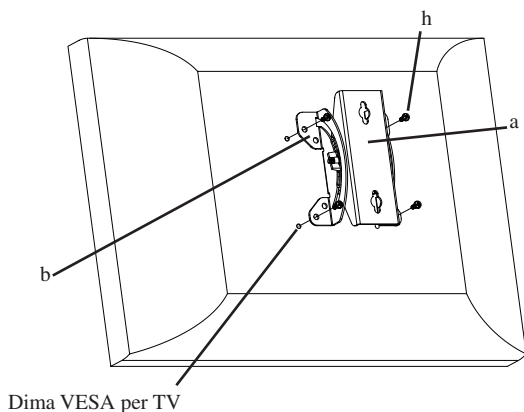

Montaggio finale: quindi appendere il gruppo sopra le viti per montaggio a parete (g) usando i fori chiave nella piastra per parete come mostrato nella Figura 3. Una volta che la piastra scorre in basso sopra le viti di montaggio per parete, serrare bene con la chiave a brugola (i).

Figura 3

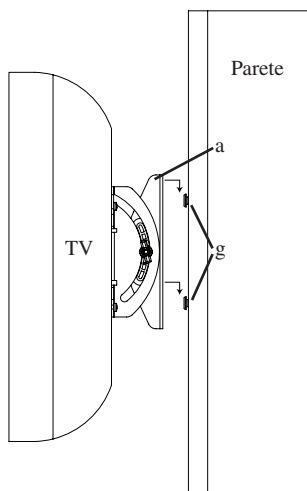

Инструкция по сборке настенного крепления для жидкокристаллических мониторов модели VISIONMOUNT™: VMF

Благодарим Вас за приобретение настенного крепления Sanus Systems. Крепление предназначено для установки жидкокристаллических телевизоров, соответствующих стандарту VESA 75/100, весом до 22,7 кг (50 фунтов) на вертикальные стены. Устройство позволяет легко регулировать ориентацию телеэкрана в пределах 15° вверх и вниз без использования инструментов. Тщательно проверьте наличие всех деталей и отсутствие заводского брака. Не используйте бракованные детали. Неправильная установка устройства может привести к травмированию людей и порче имущества. Если Вам непонятны приведенные ниже инструкции, или если возникают любые сомнения по поводу безопасности использования установленного устройства, обратитесь к квалифицированному специалисту или в компанию Sanus по телефону 800-359-5520 (США) или 31 (0) 20 5708938 (Европа). Вы также можете посетить наш веб-сайт www.sanus.com. Мы незамедлительно поможем Вам разрешить вопросы по поводу установки устройства и недостающих либо поврежденных его частей. Запасные части к изделиям компании Sanus, приобретенным через уполномоченных агентов по продаже, будут доставлены непосредственно по указанному Вами адресу.

Примечание: Устройство предназначено для крепления исключительно к деревянным стойкам каркасных стен. Если Вы испытываете сомнения по поводу установки устройства, обратитесь за консультацией к местному дистрибьютору.

Необходимые инструменты: Дрель со сверлом 0,5 см (3/16"), крестообразная отвертка.

Комплект поставки:

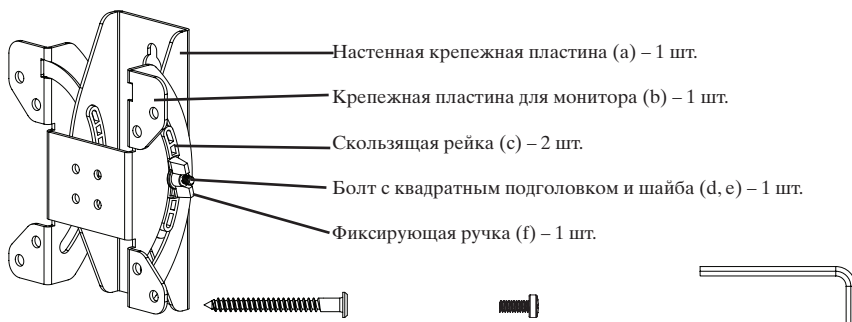

Шуруп для настенного крепления (g) – 2 шт. Винт M4 (h) – 4 шт. Торцовый ключ (i) – 1 шт.

Установка настенной крепежной пластины Крепежная пластина (a) **ДОЛЖНА БЫТЬ установлена на деревянной стойке каркасной стены.** Для определения местонахождения деревянной стойки следует использовать высокочувствительный датчик. Целесообразно проверить, правильно ли определено местонахождение стойки, с помощью шила или тонкого гвоздя. Отметьте две точки, в которых следует просверлить в стене отверстия, используя в качестве шаблона крепежную пластину. Отверстия должны находиться на вертикальной линии и по центру деревянной стойки. Сначала просверлите с помощью сверла 0,5 см (3/16"), два черновых отверстия. Прикрепите пластину к стене посредством двух шурупов для настенного крепления (g), как показано на рисунке 1. Затяните шурупы так, чтобы их головки выступали над поверхностью стены на 0,6 см (1/4"). Позже их нужно будет дотянуть до конца.

Рисунок 1

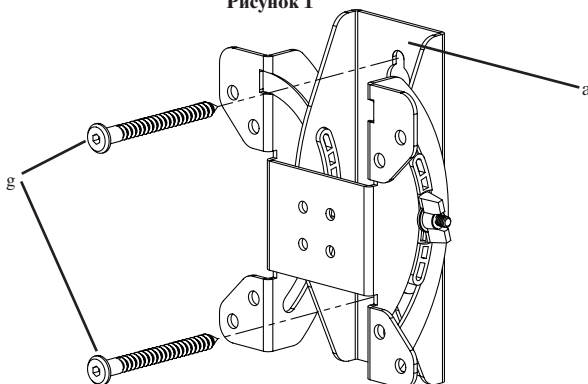

Присоединение крепежной пластины для монитора Прикрепите крепежное устройство для монитора к задней панели жидкокристаллического телевизора посредством винтов M4 (h), как показано на рисунке 2. Четыре винта M4 следует завинтить через отверстия в крепежном устройстве (b) в крепежный блок VESA на задней панели монитора и туго затянуть.

Рисунок 2

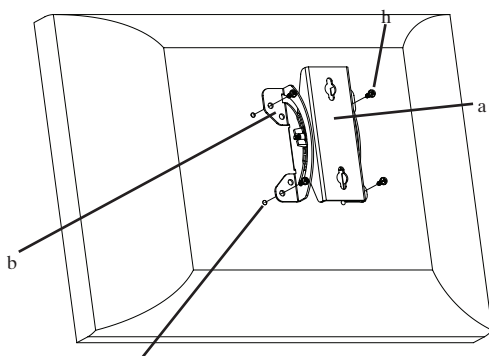

Крепежный блок VESA монитора

Окончательная сборка Приставьте собранное устройство к стене таким образом, чтобы отверстия на крепежной пластине совпали с винченными ранее шурупами (g), как показано на рисунке 3. Опустите крепежную пластину, чтобы она села на шурупы, и туго затяните их с помощью торцового ключа (i).

Рисунок 3

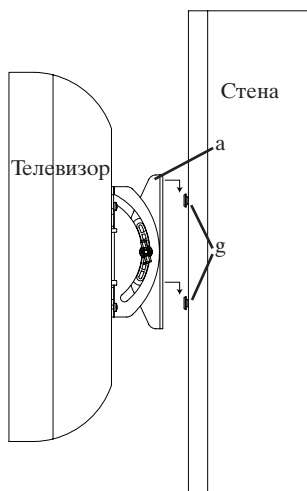

VISIONMOUNT™液晶テレビ壁掛け製品 VMF モデルの組み立て説明書

Sanus Systems 壁掛け製品をお買い上げいただきありがとうございます。本製品は、22.7 Kg (50 lbs)までの VESA 75/100 液晶テレビを垂直な壁面に取り付けるよう設計されています。当製品の利用により、新型テレビを道具なしでも最大15度まで上下に傾けることができます。不足や破損している部品がないかよく確認してください。破損した部品は絶対に使用しないでください。設置方法が不適切な場合、破損や深刻なケガを引き起こすおそれがあります。ここに記載されている説明ではよくわからない場合、もしくは設置上の安全性について疑問がある場合は、有資格の契約業者にお電話いただくか、Sanus (米国: 800-359-5520 もしくは、ヨーロッパ: 31-(0)-20-5708938) までご連絡ください。弊社ウェブサイト www.sanus.com もご覧いただけます。指定販売店でお求めいただいた製品については、交換部品をお客様に直接お届けいたします。

注意: 同梱の金具は木製の間柱専用です。設置する場所の材質がわからない場合は、お近くの契約業者にお問い合わせください。

必要な工具: 0.5 cm (3/16 インチ)のビットのついたドリル、プラスドライバー

梱包部品:

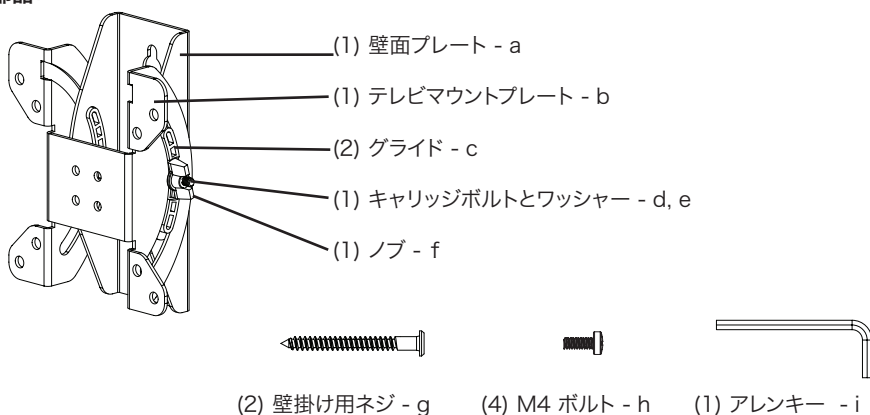

壁面プレートを取り付ける: 壁面プレート (a) は、必ず木製の間柱に取り付けてください。高性能の間柱探知機を使って、間柱の位置を調べます。千枚通しか細い釘で間柱の位置を再確認しておくといでしょう。壁面プレートをテンプレートにして、壁に開ける 2 つの穴の位置に印を付けます。2 つの穴が垂直に並び、かつ間柱の中央にあることを確認します。0.5 cm (3/16 インチ)のドリルビットを使って、予め 2 つの穴を開けておきます。図 1 のように、2 本の壁掛け用ネジ (g) を使って、壁面プレートを壁に取り付けます。壁掛け用ネジの 0.6 cm (1/4 インチ) が壁面から突き出るところまでネジを締めます。壁掛け用ネジは、この組み立ての最後できつく締めます。

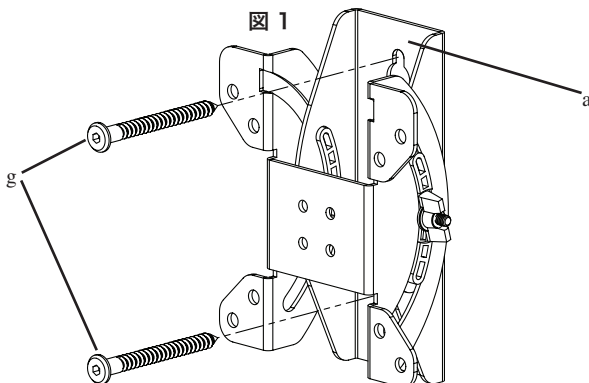

モニタープレートをテレビに取り付ける:図 2 のように、組み立てた部品を M4 ボルト (h) を使って液晶テレビの背面に取り付けます。4 本の M4 ボルトを、テレビマウントプレート (b) に通し、テレビの背面にある VESA 規格のボルトの取り付け位置にぴったり合わせて締めつけます。

図 2

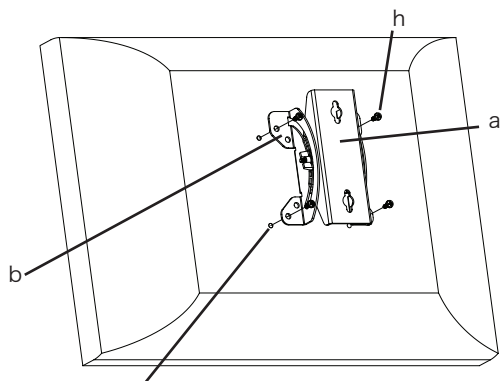

テレビの VESA 規格の取り付け位置

最終組み立て:次に、図 3 のように、壁面プレートの鍵穴を使って、組み立てた部品を壁掛け用ネジ (g) に引っ掛けます。壁掛け用ネジに引っ掛けたまま壁面プレートをそのまま下へさげ、アレンキー (i) でネジをしっかりと固定します。

図 3

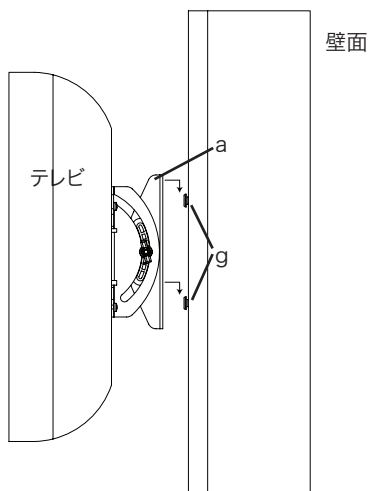

VISIONMOUNT™ 液晶电视机墙架 (型号 VMF) 装配说明

感谢您选用 Sanus Systems 墙架设备。此产品设计用于将 VESA 75/100 液晶电视机安装到垂直墙面上, 承重达 22.7 公斤(50 磅)。使用此产品后, 您不必使用任何工具就可毫不费力地以 15° 角上下倾斜新电视机。请仔细检查以确保零件无缺少或缺陷。切勿使用有缺陷的零件。安装不正确可能会导致损坏或严重受伤。如果您不理解这些说明或对安装的安全性有任何疑问, 请致电有资格的承包商或与 Sanus 联系, 联系电话: 800.359.5520(美国)或 31 (0) 20 5708938(欧洲)。您也可以访问我们的网站 www.sanus.com。我们会迅速为您的安装问题提供协助, 以及解决零件缺少或损坏的问题。对通过授权经销商所购 Sanus 产品的替换零件将直接送货上门。

请注意: 所提供的五金件仅用于木立筋墙体。如果您不确定安装的种类, 请咨询当地的承包商。

必需的工具: 带 0.5 厘米(3/16 英寸) 钻头的钻孔机, Phillips 螺丝刀

提供的零件:

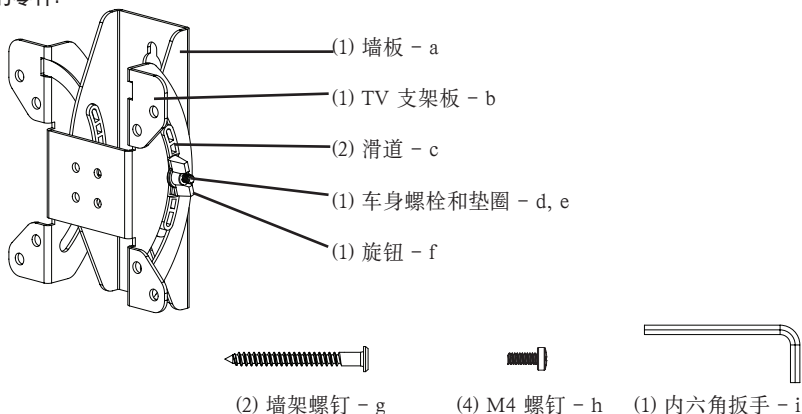

安装墙板: 墙板 (a) 必须安装到木立筋上。使用高质的墙筋传感器找到墙筋。建议用锥子或细钉确定墙筋的位置。将墙板作为模板先在墙上标出两个孔的位置。请确保这两个孔垂直对齐, 并位于墙筋的中心。使用 0.5 厘米(3/16 英寸) 钻头预先钻出两个孔。使用两个墙架螺钉 (g) 将墙板安装到墙上 (如图 1 所示)。将螺钉旋入直到仅露出墙面 0.6 厘米(1/4 英寸) 为止。您可在最后的装配步骤中旋紧螺钉。

图 1

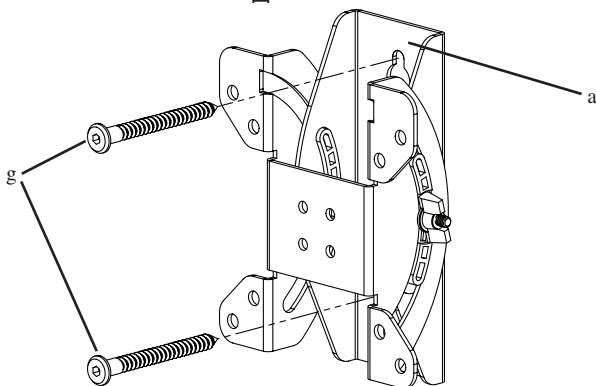

将显示器板安装到电视机上：使用 M4 螺钉 (h) 将部件安装到液晶电视机的背面（如图 2 所示）。将四枚 M4 螺钉穿过电视机安装板 (b) 上的四个孔，然后旋入电视机背面的 VESA 螺钉安装框架中并旋紧。

图 2

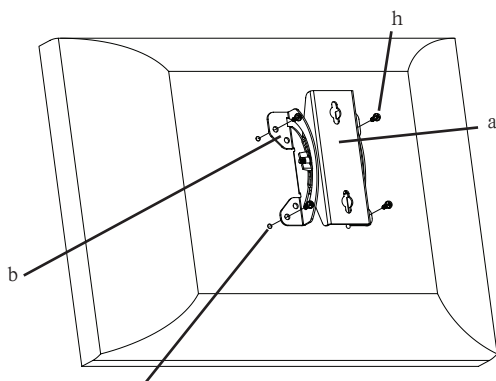

VESA 电视机安装框架

最后装配步骤：然后使用墙板上的匙孔将部件挂在墙架螺钉 (g) 上（如图 3 所示）。墙板沿墙架螺钉滑下后，使用内六角扳手 (i) 将螺钉旋紧。

图 3

