

SANUSTM

FOUNDATIONS

CFR518, CFR524, & CFR535

(6901-002043 <00>)

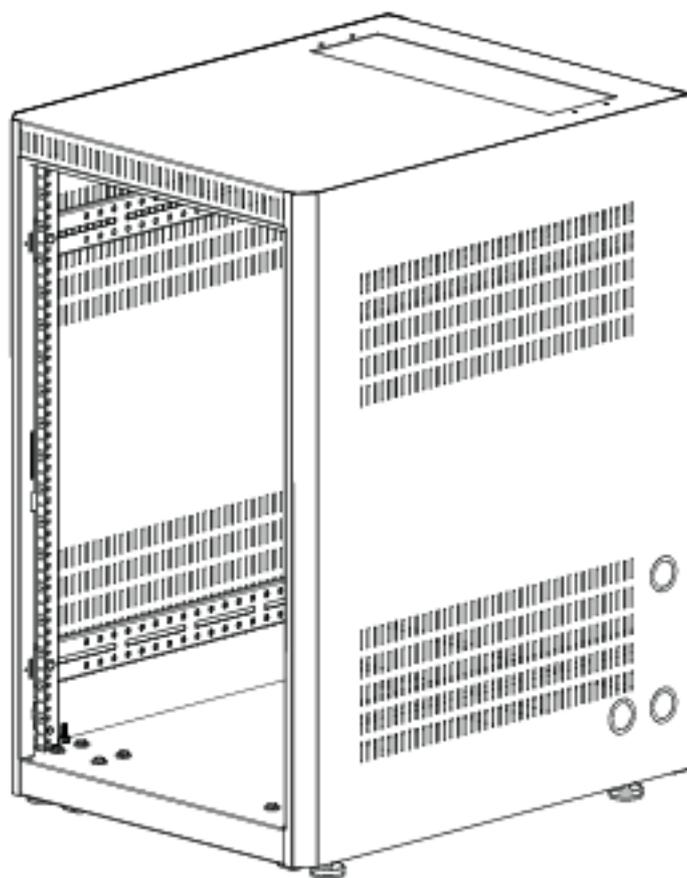

Sanus Systems

2221 Hwy 36 West
Saint Paul, MN 55113 USA

Customer Service

Americas: 800-359-5520 • 651-484-7988 • info@sanus.com
Europe, Middle East, and Africa: + 31 40 2324700 • europe.sanus@milestone.com
Asia Pacific: 86 755 8996 9226 • sanus.ap@milestone.com

sanus.com

©2010 Milestone AV Technologies, a Duchossols Group Company.
All rights reserved. Sanus is a division of Milestone.

All other brand names or marks are used for identification purposes and are trademarks of their respective owners.

English

IMPORTANT SAFETY INSTRUCTIONS – SAVE THESE INSTRUCTIONS – PLEASE READ ENTIRE MANUAL BEFORE USING THIS PRODUCT

Thank you for choosing a Sanus Foundations Component Series Rack. The CFR518, CFR524, and CFR535 are designed to support audio/video equipment.

- ✦ The total weight capacity for the CFR518 is 453,6 kg (1,000 lbs).
- ✦ The total weight capacity for the CFR524 is 453,6 kg (1,000 lbs).
- ✦ The total weight capacity for the CFR535 is 453,6 kg (1,000 lbs).

Français

INFORMATIONS IMPORTANTES CONCERNANT LA SÉCURITÉ – CONSERVEZ CES INSTRUCTIONS – VEUILLEZ LIRE ATTENTIVEMENT LE MANUEL AVANT D'UTILISER CE PRODUIT

Merci d'avoir choisi l'étagère de la série Component de Sanus Foundations. Les modèles CFR518, CFR524, et CFR535 sont conçus pour loger le matériel audio et vidéo.

- ✦ La limite totale de poids du modèle CFR518 est de 453,6 kg (1 000 lb).
- ✦ La limite totale de poids du modèle CFR524 est de 453,6 kg (1 000 lb).
- ✦ La limite totale de poids du modèle CFR535 est de 453,6 kg (1 000 lb).

Deutsch

WICHTIGE SICHERHEITSHINWEISE – BEWAHREN SIE DIESE HINWEISE SORGFÄLTIG AUF – LESEN SIE VOR DEM GEBRAUCH DES PRODUKTS DAS GESAMTE HANDBUCH

Vielen Dank, dass Sie sich für ein Komponentenserie-Rack von Sanus Foundations entschieden haben. Das CFR518, CFR524, und CFR535 wurden dafür entwickelt, um Audio-/Videogeräte zu tragen.

- ✦ Die Gesamtbelastbarkeit für das CFR518 beträgt 453,6 kg.
- ✦ Die Gesamtbelastbarkeit für das CFR524 beträgt 453,6 kg.
- ✦ Die Gesamtbelastbarkeit für das CFR535 beträgt 453,6 kg.

Español

INSTRUCCIONES IMPORTANTES DE SEGURIDAD – CONSERVE ESTAS INSTRUCCIONES – LEA TODO EL MANUAL ANTES DE UTILIZAR ESTE PRODUCTO

Gracias por elegir un bastidor de la serie Component de Sanus Foundations. El CFR518, CFR524, y el CFR535 fueron diseñados para equipos de audio y video.

- ✦ El CFR518 tiene una capacidad total de 453,6 kg (1000 libras).
- ✦ El CFR524 tiene una capacidad total de 453,6 kg (1000 libras).
- ✦ El CFR535 tiene una capacidad total de 453,6 kg (1000 libras).

Português

INSTRUÇÕES DE SEGURANÇA IMPORTANTES – GUARDE ESTAS INSTRUÇÕES – LEIA O MANUAL INTEIRO ANTES DE USAR ESTE PRODUTO

Obrigado por escolher um Sanus Foundations Component Series Rack. O CFR518, CFR524, e o CFR535 foram projetados para dar suporte a equipamento de áudio e vídeo.

- ✦ A capacidade de peso total do CFR518 é de 453,6 kg.
- ✦ A capacidade de peso total do CFR524 é de 453,6 kg.
- ✦ A capacidade de peso total do CFR535 é de 453,6 kg.

Nederlands

BELANGRIJKE VEILIGHEIDSIJNSTRUCTIES – BEWAAR DEZE GOED – GAAT GEBRUIKEN

Hartelijk dank voor uw aankoop van een rek uit de Sanus Foundations componentenreeks. De CFR518, CFR524, en CFR535 zijn ontworpen voor gebruik met audio-/videoapparatuur.

- ✦ Het totale draagvermogen van de CFR518 is 453,6 kg.
- ✦ Het totale draagvermogen van de CFR524 is 453,6 kg.
- ✦ Het totale draagvermogen van de CFR535 is 453,6 kg.

Italiano

ISTRUZIONI DI SICUREZZA IMPORTANTI – CONSERVARE CON CURA QUESTE ISTRUZIONI – LEGGERE TUTTE LE ISTRUZIONI PRIMA DI USARE QUESTO PRODOTTO

Grazie di aver scelto un armadio rack della Sanus Foundations Component Series. Il CFR518, CFR524, e il CFR535 sono progettati per sostenere apparecchiature audio e video.

- ✦ La portata massima del CFR518 è di 453,6 kg (1.000 libbre).
- ✦ La portata massima del CFR524 è di 453,6 kg (1.000 libbre).
- ✦ La portata massima del CFR535 è di 453,6 kg (1.000 libbre).

Ελληνικά

ΣΗΜΑΝΤΙΚΕΣ ΟΔΗΓΙΕΣ ΑΣΦΑΛΕΙΑΣ - ΦΥΛΑΞΤΕ ΑΥΤΕΣ ΤΙΣ ΟΔΗΓΙΕΣ - ΔΙΑΒΑΣΤΕ ΟΛΟΚΛΗΡΟ ΤΟ ΕΓΧΕΙΡΙΔΙΟ ΠΡΙΝ ΧΡΗΣΙΜΟΠΟΙΗΣΕΤΕ ΑΥΤΟ ΤΟ ΠΡΟΪΟΝ

Ευχαριστούμε που επιλέξατε ένα rack της Σειράς Foundations Component της Sanus. Τα μοντέλα CFR518, CFR524, και CFR535 έχουν σχεδιαστεί για τη στήριξη εξοπλισμού ήχου/εικόνας.

- ✦ Η συνολική ικανότητα βάρους για το CFR518 είναι 453,6 kg (1,000 lbs).
- ✦ Η συνολική ικανότητα βάρους για το CFR524 είναι 453,6 kg (1,000 lbs).
- ✦ Η συνολική ικανότητα βάρους για το CFR535 είναι 453,6 kg (1,000 lbs).

Norsk

VIKTIGE SIKKERHETSINSTRUKSJONER – TA VARE PÅ DISSE INSTRUKSJONENE – LES HELE HÅNDBOKEN FØR DU BRUKER DETTE PRODUKTET

Takk for at du valgte en Component Series-rack fra Sanus Foundations. CFR518, CFR524, og CFR535 er utformet for å brukes med lyd-/videoutstyr.

- ✦ Den samlede vektkapasiteten for CFR518 er 453,6 kg (1000 lbs).
- ✦ Den samlede vektkapasiteten for CFR524 er 453,6 kg (1000 lbs).
- ✦ Den samlede vektkapasiteten for CFR535 er 453,6 kg (1000 lbs).

Dansk

VIGTIGE SIKKERHEDSOPLYSNINGER – GEM DISSE OPLYSNINGER – LÆS HELE DENNE VEJLEDNING IGENNEM FØR BRUG

Tak fordi du købte et multimediemøbel fra Sanus Foundation. CFR518, CFR524, og CFR535 er designet til at holde audio/video-udstyr.

- ✦ Den samlede vægtkapacitet for the CFR518 er 453,6 kg.
- ✦ Den samlede vægtkapacitet for the CFR524 er 453,6 kg.
- ✦ Den samlede vægtkapacitet for the CFR535 er 453,6 kg.

Svenska

VIKTIGA SÄKERHETSANVISNINGAR – SPARA DESSA ANVISNINGAR – LÄS HELA HANDBOKEN INNAN DU ANVÄNDER DENNA PRODUKT

Tack för att du har valt ett skåp i Sanus Foundations Component-serien. CFR518, CFR524, och CFR535 är avsedda för audio-/videoutrustning.

- ✱ Den totala vikten som CFR518 klarar är 453,6 kg.
- ✱ Den totala vikten som CFR524 klarar är 453,6 kg.
- ✱ Den totala vikten som CFR535 klarar är 453,6 kg.

Русский

ВАЖНЫЕ ИНСТРУКЦИИ ПО ТЕХНИКЕ БЕЗОПАСНОСТИ – СОХРАНИТЕ ЭТИ ИНСТРУКЦИИ – ПЕРЕД ЭКСПЛУАТАЦИЕЙ ИЗДЕЛИЯ ПОЛНОСТЬЮ ПРОЧИТИТЕ ДАННОЕ РУКОВОДСТВО

Благодарим вас за выбор стойки Sanus для установки серийного оборудования. Модели CFR518, CFR524, и CFR535 предназначены для установки аудио/видео оборудования.

- ✱ Общая нагрузка для модели CFR518 составляет 453,6 кг (1000 фунтов).
- ✱ Общая нагрузка для модели CFR524 составляет 453,6 кг (1000 фунтов).
- ✱ Общая нагрузка для модели CFR535 составляет 453,6 кг (1000 фунтов).

polski

WAŻNE INSTRUKCJE DOTYCZĄCE BEZPIECZEŃSTWA – NIE WYRZUCAĆ – PRZED UŻYTKIEM NALEŻY ZAPOZNAĆ SIĘ Z TREŚCIĄ CAŁEJ INSTRUKCJI

Dziękujemy za wybór szafki Component Series Rack firmy Sanus Foundations. Produkty CFR518, CFR524, i CFR535 przeznaczone są do sprzętu audio i wideo.

- ✱ Dopuszczalne obciążenie w przypadku produktu CFR518 wynosi 453,6 kg (1000 funtów).
- ✱ Dopuszczalne obciążenie w przypadku produktu CFR524 wynosi 453,6 kg (1000 funtów).
- ✱ Dopuszczalne obciążenie w przypadku produktu CFR535 wynosi 453,6 kg (1000 funtów).

Cesky

WAŽNE INSTRUKCJE DOTYCZÁCE BEZPEČENŠTVA – NIE WYRZUCÁČ PŘED POUŽITÍM TOHOTO VÝROBKU SI PROŠÍM PŘEČTĚTE CELOU PŘÍRUČKU – PŘED POUŽITÍM TOHOTO VÝROBKU SI PROŠÍM PŘEČTĚTE CELOU PŘÍRUČKU

Děkujeme, že jste si vybrali skříň série Sanus Foundations Component. Skříňe CFR518, CFR524, a CFR535 podporují audio/video zařízení.

- ✱ Celková kapacita CFR518 je 453,6 kg.
- ✱ Celková kapacita CFR524 je 453,6 kg.
- ✱ Celková kapacita CFR535 je 453,6 kg.

Türkçe

ÖNEMLİ GÜVENLİK TALİMATLARI – BU TALİMATLARI SAKLAYIN – LÜTFEN BU ÜRÜNÜ KULLANMADAN ÖNCE KILAVUZUN TAMAMINI OKUYUN

- ✱ Sanus Foundations Component Series Rack'i seçtiğiniz için teşekkür ederiz. CFR518, CFR524, ve CFR535, ses/video ekipmanlarını taşımak üzere tasarlanmıştır.
- ✱ CFR518'nin toplam yük kapasitesi, 453,6 kg (1000 lbs).
- ✱ CFR524'nin toplam yük kapasitesi, 453,6 kg (1000 lbs).
- ✱ CFR535'nin toplam yük kapasitesi, 453,6 kg (1000 lbs).

日本語

重要ー 上記の安全指示書を保管しておいてください。本製品を使用する前に、説明書の内容をよくお読みください。

Sanus Foundationsのコンポーネントシリーズラックをご購入いただき、ありがとうございます。CFR518、CFR524 およびCFR535は、オーディオ/ビデオ機器の収納を目的として設計されています。

- ✱ CFR518の総耐荷重は453.6 kgで。
- ✱ CFR524の総耐荷重は453.6 kgで。
- ✱ CFR535の総耐荷重は453.6 kgで。

中文

重要安全说明 – 保存这些说明 请先完整阅读手册

感谢您选择 Sanus Foundations 部件系列机架。CFR518, CFR524, 和 CFR535 是为支持放置音频/视频设备而设计的。

- ✱ CFR518 的总承重量为 453.6 kg(1,000 lbs)。
- ✱ CFR524 的总承重量为 453.6 kg(1,000 lbs)。
- ✱ CFR535 的总承重量为 453.6 kg(1,000 lbs)。

B

				
English Choose an Option	Optional	Tip Hazard	Repeat Step	CAUTION / WARNING
Français Sélectionnez une option	Optionnel	Danger de basculement	Répétez l'étape	ATTENTION/ AVERTISSEMENT
Deutsch Wählen Sie eine Option	Optional	Kippgefahr	Wiederholen Sie den Schritt	VORSICHT / WARNUNG
Español Elija una opción	Opcional	Consejo para evitar riesgos	Repita este paso	PRECAUCIÓN /ADVERTENCIA
Português Escolha uma opção	Opcional	Risco de virar	Repita a etapa	ATENÇÃO / AVISO
Nederlands Kies een optie	Optioneel	Gevaar	Herhaal stap	VOORZICHTIG/ WAARSCHUWING
Italiano Scegliere un'opzione	Opzionale	Avvertimento di rischio	Ripetere l'operazione	PRECAUZIONE/ AVVERTENZA
Ελληνικά Επιλέξτε μια επιλογή	Προαιρετικό	Κίνδυνος ανατροπής	Επαναλάβετε το βήμα	ΠΡΟΣΟΧΗ/ ΠΡΟΕΙΔΟΠΟΙΗΣΗ
Norsk Velg et alternativ	Valgfritt	Veltefare	Gjenta trinn	FORSIKTIG/ADVARSEL
Dansk Vælg en mulighed	Valgfrit	Risiko for tipning	Gentag trin	FORSIGTIG/ADVARSEL
Svenska Välj ett alternativ	Tillval	Valtrisk	Upprepa steg	FÖRSIKTIGHET/VARNING
Русский Выберите вариант	Дополнительно	Указание по безопасности	Повторить действие	ПРЕДУПРЕЖДЕНИЕ/ ПРЕДУПРЕЖДЕНИЕ
polski Wybrać opcję	Opcja	Groźba przechylenia	Powtórzyć krok	UWAGA / OSTRZEŻENIE
Česky Vyberte jednu možnost	Volitelné	Tip pro riziko	Opakovat krok	POZOR / VAROVÁNÍ
Türkçe Seçeneklerden Birini Belirleyin	İsteğe Bağlı	Devrilme Tehlikesi	Adımı Tekrarlayın	DİKKAT / UYARI
日本語 オプションの選択	オプション	傾き危険	手順の繰り返し	注意 / 警告
中文 选择一个选项	可选	尖刺危险	重复步骤	小心 / 警告

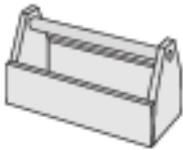
	
English Tools required	WARNING: This product contains small items that could be a choking hazard.
Français Outils nécessaires	Ce produit contient de petites pièces qui peuvent représenter un risque d'étouffement.
Deutsch Benötigte Werkzeuge	Dieses Produkt enthält kleine Teile, die zum Erstickungstod führen können.
Español Herramientas necesarias	Este producto contiene piezas pequeñas que, si fuesen tragadas, podrían producir asfixia.
Português Ferramentas necessárias	Este produto contém itens pequenos que podem oferecer risco de sufocamento.
Nederlands Benodigd gereedschap	Dit product bevat kleine onderdelen die stikingsgevaar kunnen opleveren.
Italiano Strumenti richiesti	Questo prodotto comprende elementi di piccole dimensioni che potrebbero causare il soffocamento.
Ελληνικά Απαιτούμενα εργαλεία	Το προϊόν αυτό περιλαμβάνει μικρά αντικείμενα που μπορεί να αποτελέσουν κίνδυνο πνιγμού.
Norsk Nødvendig verktøy	Dette produktet inneholder små elementer som kan utgjøre kvelefare.
Dansk Redskaber, der skal bruges	Dette produkt indeholder små dele, som kan forårsage kvælning, hvis de bliver slugt.
Svenska Redskap som behövs	Den här produkten innehåller små delar som kan utgöra kvävningsrisk.
Русский Необходимые инструменты	В изделии есть мелкие детали, которые могут стать причиной удушья при попадании в дыхательные пути.
polski Wymagane narzędzia	Produkt zawiera małe elementy, które mogą grozić zakrztuszeniem.
Česky Požadované nástroje	Tento výrobek obsahuje malé součástky, které hrozí rizikem zadušení.
Türkçe Gereken Aletler	Bu ürün, boğulma tehlikesine neden olabilecek küçük parçalar içermektedir.
日本語 必要なツール	本製品には小さい部品が付属しており、窒息の危険性があります。
中文 需要的工具	此产品包含可能带来窒息危险的小组件。



⚠ CAUTION/WARNING:

English

CAUTION: Avoid potential personal injuries and property damage!

- ✘ Do not use this product for any purpose not explicitly specified by Sanus Systems.
- ✘ If you do not understand these instructions, or have doubts about the safety of the installation, assembly or use of this product, contact Sanus Systems Customer Service or call a qualified contractor.
- ✘ Sanus Systems is not responsible for damage or injury caused by incorrect assembly or use.

WARNING!

- ✘ Do not exceed the stated weight capacities.
- ✘ Do not shake, tilt, rock, sit, stand, or climb on your Component Series Rack. Tipping may cause injury or death.
- ✘ Do not move large racks by yourself, due to weight and height, assistance is required.

Français

ATTENTION: Évitez les dommages matériels et les blessures!

- ✘ Ne pas utiliser ce produit à d'autres fins que celles spécifiées par Sanus Systems.
- ✘ Si vous ne comprenez pas toutes ces instructions ou si vous avez des doutes sur la sécurité de l'installation, du montage ou de l'utilisation de ce produit, veuillez contacter un installateur qualifié ou le service à la clientèle de Sanus Systems.
- ✘ Sanus Systems n'est pas responsable des blessures ou des dommages causés par une mauvaise utilisation ou un montage incorrect.

AVERTISSEMENT!

- ✘ Ne pas dépasser la limite de poids mentionnée.
- ✘ Ne pas secouer, incliner ou balancer l'étagère de la série Component, ni vous asseoir ou grimper dessus. Un basculement peut causer des blessures ou la mort.
- ✘ Ne déplacez pas les grandes étagères seul, demandez l'aide d'une autre personne en raison du poids et de la hauteur.

Deutsch

VORSICHT: Vermeiden Sie potenzielle Personen- und Sachschäden!

- ✘ Verwenden Sie dieses Produkt nur für den von Sanus Systems ausdrücklich angegebenen Zweck.
- ✘ Falls Sie diese Anleitung nicht verstehen sollten oder Zweifel bezüglich der sicheren Montage, des Zusammenbaus oder der Verwendung des Produkts haben, kontaktieren Sie den Kundendienst von Sanus Systems oder einen qualifizierten Auftragnehmer.
- ✘ Sanus Systems haftet nicht für Schäden oder Verletzungen, die durch falsche Montage oder Verwendung verursacht werden.

WARNUNG!

- ✘ Stellen Sie sicher, dass das angegebene Gesamtgewicht nicht überschritten wird.
- ✘ Schütteln, kippen und erschüttern Sie das Komponentenserie-Rack nicht. Setzen oder stellen Sie sich nicht auf das Komponentenserie-Rack und klettern Sie nicht auf dieses. Das Umkippen kann zu Verletzungen und zum Tod führen.
- ✘ Stellen Sie große Racks nicht alleine um. Aufgrund des Gewichts und der Höhe wird hierzu Hilfe benötigt.

Español

PRECAUCIÓN: Evite lesiones físicas y daños materiales.

- ✘ No utilice este producto para ningún otro propósito que no sea el explícitamente especificado por Sanus Systems.
- ✘ Si no entiende las instrucciones o si tiene dudas acerca de la seguridad de la instalación, del ensamblado o del uso del producto, contáctese con el Servicio de Atención a Clientes de Sanus Systems o llame a un técnico calificado.
- ✘ Sanus Systems no se responsabiliza por ningún daño o lesión resultante del montaje incorrecto o el uso indebido.

¡ADVERTENCIA!

- ✘ No exceda la capacidad de peso establecida.
- ✘ No sacuda, incline ni balancee el bastidor de la serie Component. No se trepe a él y tampoco se sienta o se pare sobre el producto. Si se cayera, podría causar lesiones e, incluso, la muerte.
- ✘ No mueva los bastidores grandes usted solo. Por su peso y su altura, se requiere ayuda.

Português

ATENÇÃO: Evite possíveis ferimentos pessoais e danos à propriedade!

- ✘ Não use este produto para uma finalidade diferente daquela explicitamente especificada pela Sanus Systems.
- ✘ Se houver dúvida sobre essas instruções ou sobre a segurança da instalação, montagem ou uso deste produto, entre em contato com o Atendimento ao Cliente da Sanus Systems ou ligue para um prestador de serviços qualificado.
- ✘ A Sanus Systems não se responsabiliza por danos ou ferimentos causados por montagem ou uso incorretos.

AVISO!

- ✘ Não exceda a capacidade de peso determinado.
- ✘ Não sacuda, incline, balance, sente, fique em pé ou suba no Component Series Rack. Uma queda pode provocar ferimentos ou morte.
- ✘ Não mova racks grandes sozinho. Devido ao peso e à altura, é necessário pedir ajuda.

Nederlands

LET OP! Voorkom persoonlijk letsel of schade aan de apparatuur!

- ✘ Gebruik dit product niet voor doeleinden die niet expliciet zijn gespecificeerd door Sanus Systems.
- ✘ Als u deze instructies niet begrijpt of twijfelt over de veiligheid van de installatie, de montage of het gebruik van dit product, neemt u contact op met de klantenservice van Sanus Systems of belt u met een erkend vakman.
- ✘ Sanus Systems is niet verantwoordelijk voor schade of letsel als gevolg van onjuiste montage of verkeerd gebruik.

WAARSCHUWING!

- ✘ Overschrijd dit draagvermogen niet.
- ✘ U dient uw rek uit de Componentenreeks niet heen en weer te schudden, deze te kantelen, er mee te wiebelen of erop te gaan zitten, staan of klimmen. Als het rek kantelt kan dit letsel of de dood tot gevolg hebben.
- ✘ Verplaats grote rekken niet alleen; het gewicht en de hoogte maken het onmogelijk om de rekken zonder hulp te verplaatsen.

⚠ CAUTION/WARNING:

Italiano

PRECAUZIONI: Evitare di causare danni a persone e/o a cose!

- ✘ Non utilizzare il prodotto per qualsiasi scopo non esplicitamente specificato da Sanus Systems.
- ✘ Se le istruzioni risultassero poco chiare o in casi dubbi riguardo la sicurezza dell'installazione, dell'assemblaggio o dell'utilizzo del prodotto, contattare l'Assistenza clienti Sanus Systems, oppure rivolgersi a un tecnico qualificato.
- ✘ Sanus Systems non è responsabile per danni o lesioni personali derivanti dall'assemblaggio o dall'uso non corretti.

AVVERTENZE!

- ✘ Non eccedere la portata specificata.
- ✘ Non scuotere, inclinare, far oscillare, appoggiarsi o salire su un armadio rack Component Series. Il rovesciamento può causare lesioni personali o morte.
- ✘ Non spostare armadi rack di grandi dimensioni da soli, si consiglia di chiedere aiuto a causa di peso e altezza.

Ελληνικά

ΠΡΟΣΟΧΗ: Αποφύγετε την πιθανή πρόκληση τραυματισμού ή υλικής βλάβης!

- ✘ Μη χρησιμοποιείτε αυτό το προϊόν για οποιονδήποτε σκοπό που δεν ορίζεται ρητά από τη Sanus Systems.
- ✘ Αν δεν κατανοείτε αυτές τις οδηγίες, ή έχετε αμφιβολίες για την ασφάλεια της εγκατάστασης, της συναρμολόγησης ή της χρήσης αυτού του προϊόντος, επικοινωνήστε με την Εξυπηρέτηση πελατών της Sanus Systems ή καλέστε έναν αδειούχο τεχνικό.
- ✘ Η Sanus Systems δεν είναι υπεύθυνη για τυχόν βλάβη ή τραυματισμό που προκαλείται από εσφαλμένη συναρμολόγηση ή χρήση.

ΠΡΟΕΙΔΟΠΟΙΗΣΗ!

- ✘ Μην υπερβαίνετε τις αναφερόμενες ικανότητες βάρους.
- ✘ Μη δονείτε, ανατρέπετε, κάθεστε, στέκεστε ή ανεβαίνετε πάνω στο rack της σειράς Component. Αν πάσει μπορεί να προκληθεί τραυματισμός ή θάνατος.
- ✘ Μην μετακινείτε μεγάλα rack μόνοι σας. Λόγω του βάρους και του ύψους, απαιτείται να έχετε βοήθεια.

Norsk

FORSIKTIG: Unngå potensiell personskade og materiel skadet

- ✘ Bruk ikke dette produktet til noe annet formål enn det som Sanus Systems uttrykkelig har angitt.
- ✘ Hvis du ikke forstår disse instruksjonene, eller er i tvil om sikkerheten ved installasjonen, monteringen eller bruken av produktet, tar du kontakt med kundeservice hos Sanus Systems eller en kvalifisert montør.
- ✘ Sanus Systems er ikke ansvarlig for materiel skade eller personskade som skyldes unktig montering eller bruk.

ADVARSEL!

- ✘ Overskrid ikke den angitte vektkapasiteten.
- ✘ Rist, vipp, rugg, sitt, stå eller klyv ikke på Component Series-racken. Hvis den velter, kan den forårsake personskade eller dødsfall.
- ✘ Flytt ikke en stor rack alene. Det kreves hjelp til dette, på grunn av vekten og høyden.

Dansk

FORSIGTIGHED: Undgå potentielle skader på person og indbo!

- ✘ Brug ikke dette produkt til andre formål end udtrykkeligt angivet af Sanus Systems.
- ✘ Hvis du ikke kan forstå denne vejledning eller er i tvivl om sikkerheden ved installationen, monteringen eller brugen af dette produkt, så kontakt Sanus Systems eller ring til en kvalificeret leverandør.
- ✘ Sanus Systems kan ikke drages til ansvar for skader eller beskadigelse forårsaget af forkert montering eller brug.

ADVARSEL!

- ✘ Overskrid ikke de angivne vægtkapaciteter.
- ✘ Multimediemøblet må ikke rystes eller tiltes, og man må ikke vippe, sidde, stå eller kravle på det. Hvis det vælter, kan det medføre personskader eller dødsfald.
- ✘ Prøv ikke at flytte store møbler selv. Pga. møblets vægt og højde skal du bruge hjælp.

Svenska

OBSERVERA: Undvik personskada och skada på egendom.

- ✘ Använd inte denna produkt för andra ändamål än dem som uttryckligen omnämns av Sanus Systems.
- ✘ Om du inte förstår dessa anvisningar eller är tveksam om installationen, monteringen eller användningen är säker, kontakta Sanus Systems kundtjänst eller en kvalificerad tekniker.
- ✘ Sanus Systems kan inte hållas ansvarig för skador eller olycksfall som förorsakats av felaktig montering eller användning.

VARNING!

- ✘ Överskrid inte de angivna viktgränserna.
- ✘ Skåpet får inte skakas, lutas eller gungas. Du får inte heller sitta, stå eller klättra på det. Om skåpet välter kan det orsaka skada eller dödsfall.
- ✘ Flytta inte stora skåp på egen hand. På grund av deras vikt och höjd krävs assistans.

Русский

ОСТОРОЖНО! Соблюдайте правила безопасности, чтобы предотвратить возможные травмы и повреждение имущества!

- ✘ Не используйте издание для какой-либо цели, явно не оговоренной компанией Sanus Systems.
- ✘ Если вы не понимаете приведенные инструкции или не уверены в безопасности установки, сборки или эксплуатации данного продукта, обратитесь в центр послепродажного обслуживания компании Sanus Systems или позвоните квалифицированному подрядчику.
- ✘ Компания Sanus Systems не несет ответственности за повреждение оборудования или получение травмы по причине неправильной сборки или эксплуатации изделия.

ПРЕДУПРЕЖДЕНИЕ!

- ✘ Не превышайте указанную нагрузку.
- ✘ Не трясите, не наклоняйте стойку для серийного оборудования, не опирайтесь, не садитесь, не становитесь и не взбирайтесь на нее. Спрондывание может привести к серьезным травмам или смерти.
- ✘ Не перемещайте большие стойки самостоятельно; в связи с их большим весом и высотой вам потребуется помощь.

⚠ CAUTION/WARNING:

polSKI

uwaga: Należy unikać potencjalnych obrażeń ciała i uszkodzenia mienia!

- ✘ Produkt nie powinien być wykorzystywany do celów innych, niż te określone przez firmę Sanus Systems.
- ✘ W razie niejasności instrukcji lub wątpliwości co do bezpieczeństwa montażu, zespołu lub korzystania z produktu prosimy o kontakt z Obsługą klienta firmy Sanus Systems lub z odpowiednią firmą usługową.
- ✘ Firma Sanus Systems nie odpowiada za uszkodzenia i obrażenia spowodowane nieprawidłowym montażem albo użytkowaniem.

ostrzeżenie!

- ✘ Nie należy przekraczać wartości dopuszczalnego obciążenia.
- ✘ Szafką Component Series Rack nie należy potrząsać, przechylać jej ani nią kołysać, stawać lub stawać na niej, ani też na nią się wspinać. Przechylenie szafki może spowodować uszkodzenia ciała albo śmierć.
- ✘ Dużych szafek nie należy przenosić samemu, ze względu na ich wagę i wysokość konieczna jest pomoc drugiej osoby.

Česky

POZOR: Vyvarujte se úrazu nebo poškození majetku!

- ✘ Nepoužívejte tento výrobek jinak, než bylo specifikováno společností Sanus Systems.
- ✘ Nerozumíte-li těmito pokyny, nebo pochybujete o bezpečnosti instalace, sestavy nebo použití tohoto výrobku, kontaktujte zákaznický servis společnosti Sanus Systems nebo zavolejte kvalifikovanému smluvnímu partnerovi.
- ✘ Společnost Sanus Systems neodpovídá za škody ani poranění způsobená nesprávným sestavením nebo používáním.

VAROVÁNÍ

- ✘ Nepřekračujte uvedené váhové kapacity.
- ✘ Netěste skříně série Component, nenaklánejte ji, nesedte na ní ani na ni nelezte. Převrácení může způsobit zranění nebo smrt.
- ✘ Nepohybujte velkými skříněmi sami; kvůli váze a výšce skříně budete potřebovat pomoc.

Türkçe

DİKKAT: Olası kişisel yaralanmalardan ve mal zararından sakının!

- ✘ Bu ürünü, Sanus Systems tarafından açıkça belirtilmemiş bir amaçla kullanmayın.
- ✘ Bu talimatları anlamıyorsanız veya bu ürünün kurulum, montaj veya kullanım güvenliği konusunda endişeleriniz varsa Sanus Systems Müşteri Hizmetleri'ne başvurun veya uzman bir usta çağırın.
- ✘ Sanus Systems, hatalı montaj ya da kullanımdan kaynaklanan hasar veya yaralanmalardan sorumlu değildir.

UYARI!

- ✘ Belirtilen yük kapasitelerini aşmayın.
- ✘ Component Series Rack'inizi yan yatırmayın, sallamayın, üzerine oturmayın, üzerinde ayakta durmayın veya üstüne çıkmayın. Devrildiği takdirde yaralanma veya ölüme sebebiyet verebilir.
- ✘ Büyük rafları tek başınıza taşımayın; ağırlığı ve yüksekliği nedeniyle yardım almanız gerekir.

日本語

注: ケガや壁面の破損が起こらないように注意してください。

- ✘ Sanus Systemsが明確に指定している以外の目的で本製品を使用しないでください。
- ✘ ここに記載される説明を理解できない場合、または製品の取り付け、組み立て、使用について質問がある場合、Sanus Systemsカスタマーサービスまたは認定業者にお問い合わせください。
- ✘ Sanus Systemsは、不適切な組み立てや使用によって起きた破損またはケガに対して責任を負いません。

警告:

- ✘ 記載された耐荷重を超えないようにしてください。
- ✘ コンポーネントシリーズラックを揺する、傾ける、その上に座る、立つ、または上ることはしないでください。本製品を傾けると、死亡やケガを起こす恐れがあります。
- ✘ 一人で大型ラックを移動させないでください。重量と高さがあるため、手助けが必要です。

中文

小心: 避免潜在人身伤害和财产损失!

- ✘ 请勿将此产品用于Sanus Systems明确指定以外的其他目的。
- ✘ 如您不理解这些说明, 或对本产品的安全安装、拆卸或使用存有疑问, 请联系Sanus Systems客户服务中心, 或致电合格的承建商以咨询相关信息。
- ✘ 对因不当安装或不当使用而造成的损失或伤害, Sanus Systems不承担任何责任。

警告

- ✘ 请勿超过规定的承重量。
- ✘ 请勿碰撞、倾斜、震动、坐在、站在或爬上您的部件系列机架。机架倾斜可能造成人身伤害或死亡事故。
- ✘ 请勿自行移动大机架: 因为机架的重量和高度, 移动时需他人协助。





English

Supplied Parts and Hardware

Before starting assembly, verify all parts are included and undamaged. If any parts are missing or damaged, do not return the damaged item to your dealer; contact Sanus Systems Customer Service. Never use damaged parts!

Français

Pièces et matériel fournis

Avant de commencer l'assemblage, assurez-vous que toutes les pièces sont présentes et qu'elles ne sont pas endommagées. Si une pièce est manquante ou endommagée, contactez le service Clientèle de Sanus Systems. Ne retournez pas les pièces endommagées à votre revendeur. N'utilisez jamais de pièces endommagées !

Deutsch

Gelieferte Teile und Beschläge

Überprüfen Sie, bevor Sie mit dem Zusammenbau beginnen, ob alle Teile vorhanden und unbeschädigt sind. Falls Teile fehlen oder beschädigt sind, geben Sie den Artikel nicht an Ihren Händler zurück; setzen Sie sich vielmehr mit dem Sanus Systems-Kundendienst in Verbindung. Niemals beschädigte Teile verwenden!

Español

Piezas y Materiales Suministrados

Antes de iniciar el ensamblaje, comprobar que se encuentran incluidas y en buenas condiciones todas las piezas. Si falta o está deteriorada alguna pieza, no devuelva el artículo a su concesionario; póngase en contacto con el servicio de atención al cliente de Sanus Systems. ¡No utilice nunca piezas deterioradas!

Português

Partes e Ferramentas Fornecidas

Antes de iniciar a montagem, verifique se todas as partes foram incluídas e se não são defeituosas. Caso faltarem peças ou haja peças defeituosas não devolva a peça ao seu ponto de venda; contacte o Serviço de Apoio ao Cliente da Sanus Systems. Nunca use peças defeituosas!

Nederlands

Bijgeleverde onderdelen en materialen

Voordat u begint met de montage dient u eerst te controleren of alle onderdelen onbeschadigd zijn bijgeleverd. Wanneer er onderdelen ontbreken of beschadigd zijn, stuur het artikel dan niet terug naar uw dealer; neem contact op met de afdeling Customer service van Sanus Systems. Gebruik nooit beschadigde onderdelen!

Italiano

Parti ed elementi di montaggio in dotazione

Prima di procedere al montaggio verificare che siano presenti tutti i componenti e che gli stessi non siano danneggiati. Qualora qualche pezzo risultasse mancante o danneggiato, si invita l'utilizzatore a non restituire l'unità al rivenditore ma a contattare il Servizio Clienti di Sanus Systems. Non usare mai componenti danneggiati!

Ελληνικά

Παρεχόμενα κομμάτια και υλικά

Πριν να ξεκινήσετε τη συναρμολόγηση, επιβεβαιώστε πως περιλαμβάνονται όλα τα κομμάτια στη συσκευασία και πως δεν έχουν υποστεί ζημιά. Αν κάποια κομμάτια λείπουν ή έχουν υποστεί ζημιά, μην επιστρέψετε τη μονάδα στο κατάστημα αγοράς, αλλά επικοινωνήστε με την Εξυπηρέτηση Πελατών της Sanus Systems. Μη χρησιμοποιείτε ποτέ κομμάτια που έχουν υποστεί ζημιά!

Norsk

Medfølgende deler og utstyr

Se til at alle deler følger med og er uskadede før du begynner med monteringen. Hvis noen deler mangler eller er defekte, skal du ikke returnere dem til forhandleren. Kontakt Sanus Systems kundeservice. Bruk aldri defekte deler!

Dansk

Medleverede dele og armatur

Før samling, kontroller at alle dele er inkluderet og ubeskadiget. Hvis der mangler dele eller dele er beskadiget, returner ikke enheden til din forhandler; kontakt Sanus Systems kundeservice. Brug aldrig dele, som er beskadiget!

Svenska

Bifogade delar och järnvaror

Innan du påbörjar monteringen, kontrollera att alla delar ingår och att de inte är skadade. Om några delar saknas eller är skadade ska du inte lämna tillbaka dem till din återförsäljare. Ta istället kontakt med Sanus Systems Kundtjänst. Använd aldrig skadade delar!

Русский

Детали и оборудование, входящее в комплект поставки

Перед тем, как приступить к сборке, убедитесь, что весь комплект деталей в наличии и в неповрежденном состоянии. Если какие-либо детали отсутствуют или повреждены, не возвращайте изделие дилеру; обратитесь в центр обслуживания Sanus Systems. Никогда не используйте дефектные детали!

polSKI

Dostarczone części i osprzęt

Przed rozpoczęciem montażu sprawdź kompletność i stan wszystkich części. W razie braków w lub uszkodzenia, nie zwracaj towaru do sprzedawcy; skontaktuj się z obsługą klienta firmy Sanus Systems. Nigdy nie używaj uszkodzonych części!

Česky

Dodané součásti a montážní materiál

Před začátkem montáže zkontrolujte, že jsou v balení všechny díly a že nejsou poškozeny. Pokud některé díly chybí nebo jsou poškozeny, nevracejte předmět prodejci, ale spojte se s oddělením služeb zákazníkům společnosti Sanus Systems. Nikdy nepoužívejte poškozené díly.

Türkçe

Ürünle Birlikte Verilen Parçalar ve Donanım

Ürünü kumaya bağlamadan önce, bütün parçaların bulunduğunu ve hasar görmediğini kontrol edin. Herhangi bir parça kayıpsa veya hasar görmüşse, malzemeyi bayinize iade etmeyin; Sanus Sistemleri Müşteri Hizmetleri ile irtibata geçin. Anzaki parçaları kesinlikle kullanmayın!

日本語

同梱部品および金具

同梱部品および金具を組み立てを始める前に、部品がすべてそろっており、破損していないことを確認してください。足りない部品または破損している部品がある場合は、販売店に製品を返品されるのではなく、Sanus Systemsカスタマーサービスまでご連絡ください。破損した部品は絶対にご使用にならないでください。

中文

隨帶的零件和硬件

開始組裝前，請驗證所有零件皆包含在內且無受損。若有任何零件丟失或受損，請勿將該零件返還經銷商；請聯繫 Sanus Systems 客戶服務中心。請勿使用受損零件。

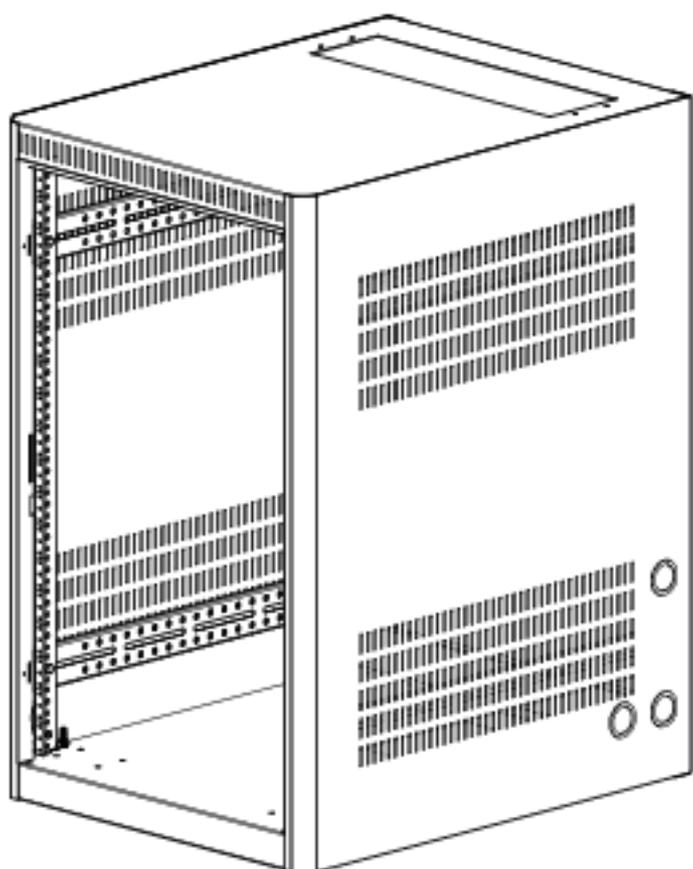

[01] x 1

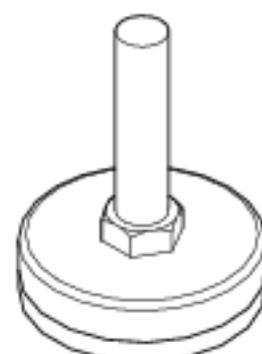

[02] x 4



[03] x 4

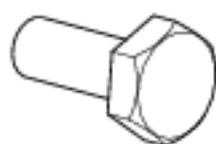

[04] x 16



[05] x 16



[06] x 16

Step 1



⚠ CAUTION:

English

Install feet [02] (recommended) and adjust them as necessary to level the rack – OR – Install castors [03].

DO NOT install both feet [02] and castors [03].

CAUTION: To avoid potential injury or property damage, always ensure that your rack is level.

Français

Installez les pattes [02] (recommandé) et ajustez-les au besoin pour mettre l'étagère à niveau – OU – installez les roulettes [03].

NE PAS installer à la fois les pattes [02] et les roulettes [03].

ATTENTION: Pour éviter blessures ou dommages matériels assurez-vous que votre étagère est bien au niveau.

Deutsch

Montieren Sie die FüÙe [02] (empfohlen), und passen Sie sie an, um das Rack gerade auszurichten. ODER montieren Sie die Rollen [03].

NICHT FüÙe [02] und Rollen [03] montieren.

VORSICHT: Um potenzielle Verletzungen oder Sachschäden zu vermeiden, stellen Sie sicher, dass das Rack immer gerade ausgerichtet ist.

Español

Instale las patas [02] (recomendado) y ajústelas según sea necesario para nivelar el bastidor, O BIEN instale las ruedas [03].

NO instale las patas [02] y las ruedas [03].

PRECAUCIÓN: A fin de evitar lesiones o daños materiales, siempre asegúrese de que el bastidor esté nivelado.

Português

Instale os pés [02] (recomendável) e os ajuste conforme necessário para nivelar o rack – OU – instale os rodízios [03].

NÃO instale os pés [02] e os rodízios [03].

ATENÇÃO: Para evitar possíveis ferimentos ou dano à propriedade, sempre verifique se o rack está nivelado.

Nederlands

Installeer de voeten [02] (aanbevolen) en pas ze indien nodig aan om het rek recht te zetten – OF – installeer wielen [03].

Installeer **NIET** zowel de voeten [02] als de wielen [03].

LET OP: Om de kans op letsel of zaakschade te voorkomen, dient u er altijd voor te zorgen dat uw rek waterpas staat.

Italiano

Installare i piedini [02] (consigliato) e regolarli come necessario per mettere a livello l'armadio rack – OPPURE – installare le rotelle [03].

NON installare piedini [02] e rotelle [03].

PRECAUZIONE: Al fine di evitare danni a persone e/o a cose, assicurarsi sempre che l'armadio rack sia a livello.

Ελληνικά

Τοποθετήστε τα πόδια [02] (συνιστάται) και προσαρμόστε τα για να ευθυγραμμιστεί το rack - Η - τοποθετήστε τροχοί [03].

ΜΗΝ τοποθετήσετε και τα πόδια [02] και τους τροχοί [03].

ΠΡΟΣΟΧΗ: Για την αποφυγή πιθανού τραυματισμού ή υλικής βλάβης, να εξασφαλίσετε πάντα ότι το rack είναι ευθυγραμμισμένο.

Norsk

Monter føttene [02] (anbefales) og juster dem etter behov til racken er i vater – ELLER – monter trinsehjul [03].

Monter **IKKE** både føttene [02] og trinsehjulene [03].

FORSIKTIG: Kontroller at racken står vannrett for å unngå mulig personskade eller materiell skade.

Dansk

Monter fødder [02] (anbefalet), og juster dem, så de er på niveau med stativet - ELLER - monter styrehjul [03].

Installer **IKKE** både fødder [02] og styrehjul [03].

FORSIGTIGHED For at undgå potentiel person- eller ejendomsskade skal du altid sørge for, at møblet er plant.

Svenska

Montera fötterna [02] (rekommenderas) och justera dem så att ställningen står plant – ELLER – montera hjulen [03].

Montera **INTE** både fötter [02] och hjul [03].

OBSERVERA: För att undvika person- eller egendomsskada, se alltid till att skåpet står jämnt.

Русский

Установите ножки [02] (рекомендуется) и отрегулируйте их, выровняв стойку, – ИЛИ – установите колесики [03].

НЕ УСТАНАВЛИВАЙТЕ ножки [02] и колесики [03] одновременно.

ОСТОРОЖНО! Всегда устанавливайте стойку по уровню, чтобы избежать возможной травмы или повреждения оборудования.

polski

Przymocować nóżki [02] (zalecane) i odpowiednio je wyregulować, aby szafka stała prosto – ALBO – zamocować kółka [03].

NIE WOLNO mocować razem nóżek [02] i kółków [03].

UWAGA: Aby zapobiec ewentualnym obrażeniom i uszkodzeniom mienia, należy sprawdzić, czy szafka stoi równo.

Česky

Nainstalujte nohy [02] (doporučeno) a podle potřeby je upravte na úroveň se skříň – NEBO – nainstalujte kolečka [03].

NEINSTALUJTE zároveň nohy [02] a kolečka [03].

POZOR: Vždy zajistěte, aby vaše skříň stála rovně, abyste zabránili potenciálnímu zranění nebo poškození majetku.

Türkçe

Ayakları [02] takın (önerilir) ve dolabı dengeleyecek şekilde ayakları ayarlayın – VEYA – tekerlekleri [03] takın.

Hem ayakların [02] hem tekerleklerin [03] ikisini birden **TAKMAYIN**.

DİKKAT: Olası yaralanma veya mal hasarını önlemek için rafin dengede olduğundan daima emin olun.

日本語

足[02]を取り付け(推奨)、ラックを水平にするために調整します。またはキヤスター[03]を取り付けます。

足[02]とキヤスター[03]の両方を取り付けないでください。

注意: クガや物品の破損を避けるため、ラックが水平であることを常に確認します。

安装支脚 [02] (建议这种安装), 适当调整以放平机架, 或安装脚轮 [03]。

请勿同时安装支脚 [02] 和脚轮 [03]。

小心: 为了避免潜在的伤害或财产损失, 请务必保证您的机架处于水平位置。

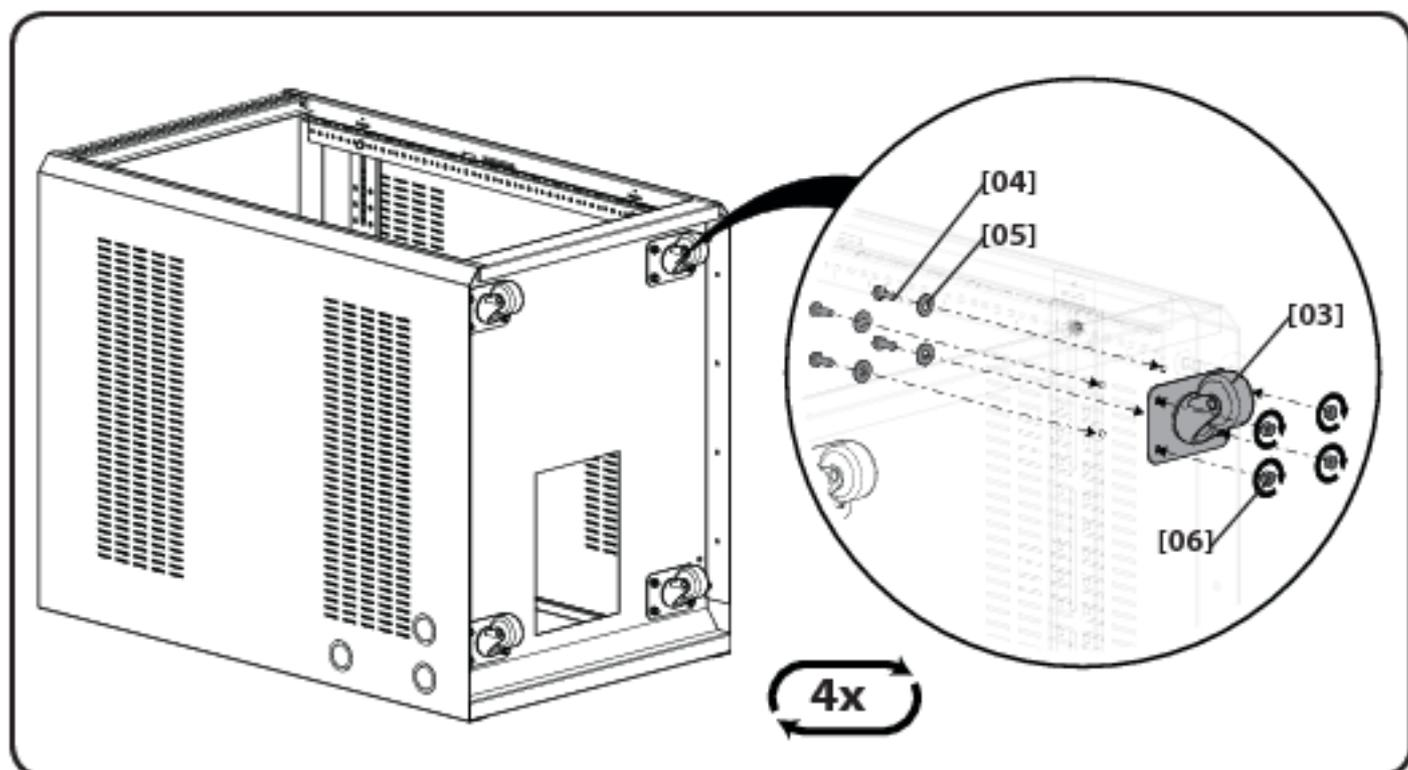
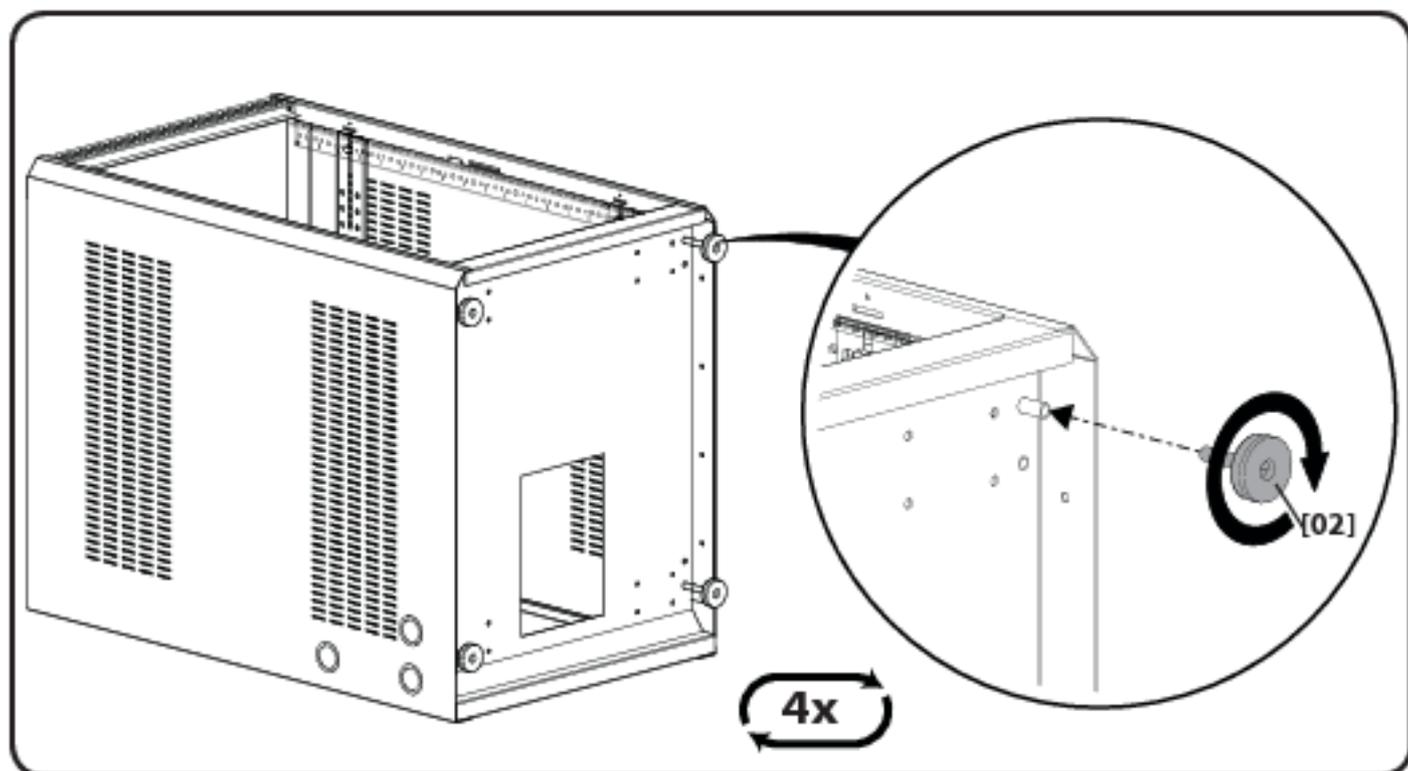

Step 2



⚠ CAUTION:

English

Numerous knockouts (K) are provided for cable management. You can route your cables through the knockouts or through the opening (O) in the bottom panel.

CAUTION: All knockouts that are used for wires without conduit must have bushings inserted in the knockout to eliminate damage to the cable's insulation.

Français

Plusieurs alvéoles défonçables (K) sont fournies pour la gestion des câbles. Vous pouvez passer les câbles au travers des alvéoles ou dans les ouvertures (O) du panneau de dessous.

ATTENTION: Il faut insérer des douilles dans toutes les alvéoles qui sont utilisées pour des câbles sans conduite afin d'éviter que l'isolant des câbles ne soit endommagé.

Deutsch

Es sind zahlreiche Kabelaustrittsöffnungen (K) zur Kabelführung vorgesehen. Sie können die Kabel durch diese Austrittsöffnungen oder durch die Öffnung (O) in der Bodenplatte führen.

VORSICHT: Alle Austrittsöffnungen für Kabel ohne Kabelkanäle müssen mit Buchsen versehen sein, um eine Beschädigung der Kabelisolierung zu vermeiden.

Español

Se proporcionan varios orificios semitroquelados (K) para organizar los cables. Los cables pueden pasarse por estos orificios o a través de la abertura (O) del panel inferior.

PRECAUCIÓN: Para evitar que la aislación de los cables se dañe, deberán colocarse cojinetes a todos los orificios semitroquelados por donde pasen cables sin conducto portacables.

Português

Vários extratores (K) são fornecidos para fins de tratamento de cabos. Você pode direcionar os cabos através dos extratores ou através da abertura (O) no painel inferior.

ATENÇÃO: Todos os extratores que são usados para fios sem conduíte precisam ter revestimentos inseridos para eliminar risco de dano ao isolamento do cabo.

Nederlands

Er werden verschillende kabelleiders (K) bijgeleverd om de kabels te leiden. U kunt de kabels door de kabelleiders leiden of door de opening (O) in de onderste plaat.

LET OP: Alle kabelleiders die worden gebruikt voor kabels zonder kanaal moeten met een mof in de kabelleider worden gemonteerd om zo schade aan de kabelisolatie te voorkomen.

Italiano

Vengono forniti numerosi punti di uscita (K) per la gestione dei cavi. È possibile orientare i cavi attraverso i punti di uscita o l'apertura (O) situata nel pannello inferiore.

PRECAUZIONE: Tutti i punti di uscita utilizzati per i cavi senza canalina devono essere dotati di boccole per non danneggiare l'isolamento dei cavi.

Ελληνικά

Παρέχονται διάφορες οπές (K) για τη διαχείριση των καλωδίων. Μπορείτε να περάσετε τα καλώδια μέσα από τις οπές ή μέσα από το άνοιγμα (O) στο κάτω πλαίσιο.

ΠΡΟΣΟΧΗ: Σε όλες οι οπές που χρησιμοποιούνται για καλώδια χωρίς χιτώνιο προστασίας, πρέπει να τοποθετηθεί αντιτριβικός διακτύλιος στην οπή για να εξαλειφθεί ο κίνδυνος τυχόν ζημιάς στη μόνωση του καλωδίου.

Norsk

Det er flere utsparinger (K) for ledningshåndtering. Kablene kan føres gjennom utsparingene eller åpningen (O) i bunnpanelet.

FORSIKTIG: Alle utsparinger uten kabelrør som benyttes til ledninger, skal ha gjennomføringer montert i utsparingen for å unngå skade på ledningsisolasjonen.

Dansk

Der er adskillige forstansede huller (K) til kabelstyring. Du kan føre kableme gennem de forstansede huller eller gennem åbningen (O) i bundpanelet.

FORSIGTIGHED: Alle huller, som bruges til ledninger uden rør, skal have gennemgange indsat i hullerne for at undgå skader på kablets isolering.

Svenska

Det finns ett flertal utbrytningsöppningar (K) för kabelhantering. Du kan dra kablarna genom utbrytningsöppningarna eller genom öppningen (O) i bottenpanelen.

OBSERVERA: Alla utbrytningsöppningar som används för kablar utan skydds rör måste ha bussningar instuckna i öppningarna för att undvika skada på kabelns isolering.

Русский

Для укладки кабелей предоставляются различные кабель-каналы (K). Можно провести кабели через кабель-канал или через отверстие (O) в нижней панели.

ОСТОРОЖНО! Все кабель-каналы, которые используются для проводов без изоляционной трубки, должны иметь защитные вкладыши для предотвращения повреждения изоляции кабеля.

polski

Do zarządzania kablami dołączono liczne otwory z zaślepkami (K). Kable poprowadzić można przez otwory z zaślepkami lub otwory (O) w panelu dolnym.

UWAGA: Wszystkie otwory służące do mocowania kabli bez kanałów muszą mieć założone tulejki, aby nie doszło do uszkodzenia izolacji kabla.

Česky

Pro uspořádání kabelů je k dispozici dostatečné množství vylamovacích otvorů (K). Kabely lze vést vylamovacími otvory nebo mezerou (O) ve spodním panelu.

POZOR: Všechny vylamovací otvory použité pro vedení vodičů bez použití elektroinstalační trubky musí být osazeny průchodkami eliminujícími možné poškození izolace kabelů.

Türkçe

Kablo yönetimi için çok sayıda tınak (K) mevcuttur. Kabloları tınaklar arasından veya alt paneldeki delik (O) ten yönlendirebilirsiniz.

DİKKAT: Borusu olmayan tellerin kullanıldığı tınakların tümüne, kablo izolasyonuna zarar vermemek için, kovan takılmalıdır.

日本語

ケーブル管理のためにいくつかのノックアウト(K)があります。ノックアウトまたは底板の開口部(O)からケーブルを配線することができます。

注意: ケーブルを導管なしでノックアウトに通す場合は、ケーブルの絶縁への破損を防ぐために、ノックアウトにブラシングを装着する必要があります。

中文

提供多个脱模 (K) 用于电缆管理。您可以通过脱模或底层架板的开孔 (O) 布设电缆。

小心: 用于没有导线管电线的所有脱模必须嵌入保护套, 以免电缆的绝缘性受损。

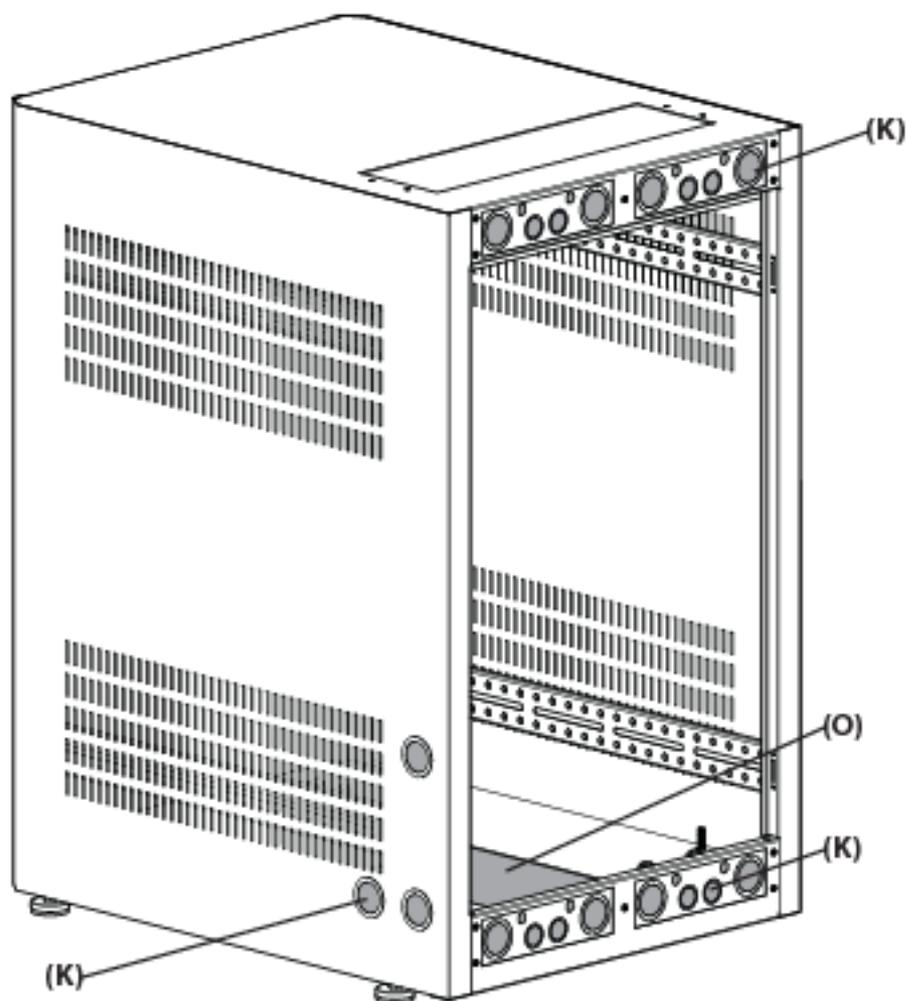

Step 3



CAUTION:

English

Remove the venting panel for additional ventilation.

CAUTION: To avoid damage to your components due to overheating, ensure that there is adequate space between each unit for proper airflow. It is important to maintain an operating temperature inside of the rack that does not exceed 104°F (40°C).

Français

Retirez le panneau de ventilation pour obtenir une meilleure aération.

ATTENTION: Pour éviter qu'un excès de chaleur endommage votre matériel, assurez-vous que l'espace soit suffisant entre chaque appareil à fin d'assurer une bonne ventilation. Il est important de maintenir une température de fonctionnement qui ne dépasse pas 40°C (104°F) à l'intérieur de l'étagère.

Deutsch

Entfernen Sie die Belüftungsabdeckung für zusätzliche Ventilation.

VORSICHT: Um Schäden an Ihren Komponenten aufgrund von Überhitzung zu vermeiden, stellen Sie sicher, dass genügend Platz zwischen den einzelnen Einheiten vorhanden ist, damit ein angemessener Luftstrom erzeugt wird. Achten Sie darauf, dass die Betriebstemperatur im Rack nicht mehr als 40° beträgt.

Español

Quite el panel de ventilación para obtener mayor ventilación.

PRECAUCIÓN: Para evitar que los equipos se dañen por sobrecalentamiento, asegúrese de que haya espacio suficiente entre cada unidad a fin de que el aire circule bien. Es importante mantener una temperatura de funcionamiento en el interior del bastidor que no exceda los 40°C (104°F).

Português

Remova o painel de passagem de ar para promover mais ventilação.

ATENÇÃO: Para evitar danos aos componentes devido a superaquecimento, verifique se o espaço entre cada unidade é suficiente para que haja ventilação adequada. É importante manter uma temperatura de operação dentro do rack que não ultrapasse 40°C.

Nederlands

Verwijder het ventilatiepaneel om extra ventilatie te verkrijgen.

LET OP: Om te voorkomen dat uw onderdelen schade oplopen ten gevolge van oververhitting, dient u ervoor te zorgen dat er voldoende ruimte is tussen de onderdelen zodat er lucht doortheen kan stromen. Het is belangrijk dat de temperatuur in het rek de 40° C niet te boven gaat.

Italiano

Rimuovi il pannello di ventilazione per aereare maggiormente.

PRECAUZIONE: Per non danneggiare i componenti a causa del surriscaldamento, assicurarsi di lasciare abbastanza spazio tra le unità per far passare la corretta quantità d'aria. È importante mantenere una temperatura operativa all'interno dell'armadio rack che non superi i 40°C (104°F).

Ελληνικά

Αφαιρέστε το πλαίσιο εξαερισμού για πρόσθετο εξαερισμό

ΠΡΟΣΟΧΗ: Για την αποφυγή πρόκλησης βλάβης στις συσκευές σας λόγω υπερθέρμανσης, βεβαιωθείτε ότι υπάρχει επαρκής χώρος μεταξύ κάθε μονάδας για σωστή ροή του αέρα. Είναι σημαντικό να διατηρείται μια θερμοκρασία λειτουργίας εντός του rack που δεν υπερβαίνει τους 40°C (104°F).

Norsk

Ta av luftepanelet for å oppnå ekstra ventilasjon.

FORSIKTIG: Unngå skade på komponentene som skyldes overoppheting, ved å påse at det er nok plass mellom hver enhet, slik at det blir tilstrekkelig luftstrøm. Det er viktig å opprettholde en driftstemperatur inni racket som ikke overskrider 40°C (104°F).

Dansk

Fjern udluftningspanelet for yderligere udluftning.

FORSIGTIGHED: For at undgå at beskadige udstyr pga. overhedning, skal du sørge for, at der er tilstrækkelig afstand mellem hvert udstyr for korrekt luftgennemstrømning. Det er vigtigt, at driftstemperaturen inde i mabet ikke overstiger 40°C.

Svenska

Avlägsna ventileringspanelen för ytterligare ventilation.

OBSERVERA: För att undvika att komponenterna skadas på grund av överhettning, se till att det finns tillräckligt utrymme mellan varje enhet så att luft kan strömma igenom. Det är viktigt att drifttemperaturen inuti skåpet inte överstiger 40°C.

Русский

Для дополнительной вентиляции снимите вентиляционные панели.

ОСТОРОЖНО! Чтобы избежать повреждения оборудования по причине перегрева, убедитесь, что между элементами достаточно пространства для обеспечения необходимой циркуляции воздуха. Важно поддерживать рабочую температуру внутри стойки не выше 40°C (104°F).

polski

Dla lepszej wentylacji zdjąć panel wentylacyjny.

UWAGA: Aby zapobiec uszkodzeniom wskutek przegrzania należy sprawdzić, czy odstęp pomiędzy poszczególnymi szafkami zapewni odpowiedni przepływ powietrza. Przy eksploatacji należy utrzymywać odpowiedni poziom temperatury, tak aby nie przekroczyła ona 40°C (104°F).

Česky

Vytáhněte ventilační panel, potřeujete-li lepší ventilaci.

POZOR: Aby se vaše přístroje nepoškodily přehřátím, zajistěte, aby byly mezi jednotkami dostatečné mezery a tím zajištěn dostatečný tok vzduchu. Je důležité udržet ve skříní provozní teplotu, která nepřekročí 40°C.

Türkçe

Ek havalandırma için havalandırma panelini sökün.

DİKKAT: Aşırı ısıma nedeniyle bileşenlerinizin zarar görmesini önlemek için, üniteler arasında düzgün hava akışına izin verecek yeterli boşluğun bulunduğundan emin olun. Rafin içinde 40°C (104°F)'i aşmayan çalışma sıcaklığının korunması önemlidir.

日本語

送気用のパネルを取り外します。

注意：過熱によるコンポーネントの破損を防ぐには、ユニットの間に十分な空間があり、適切に送気されることを確認します。ラック内の動作温度が40°Cを超えないようにします。

中文

拆去通风盖板，以便更好通风。

小心：注意了为避免由于过热损坏您的部件，确保各单元之间有足够空间获取适当的气流。请确保机架内的工作温度不超过 40°C (104°F)，这一点非常重要。

6901-002043 <00>

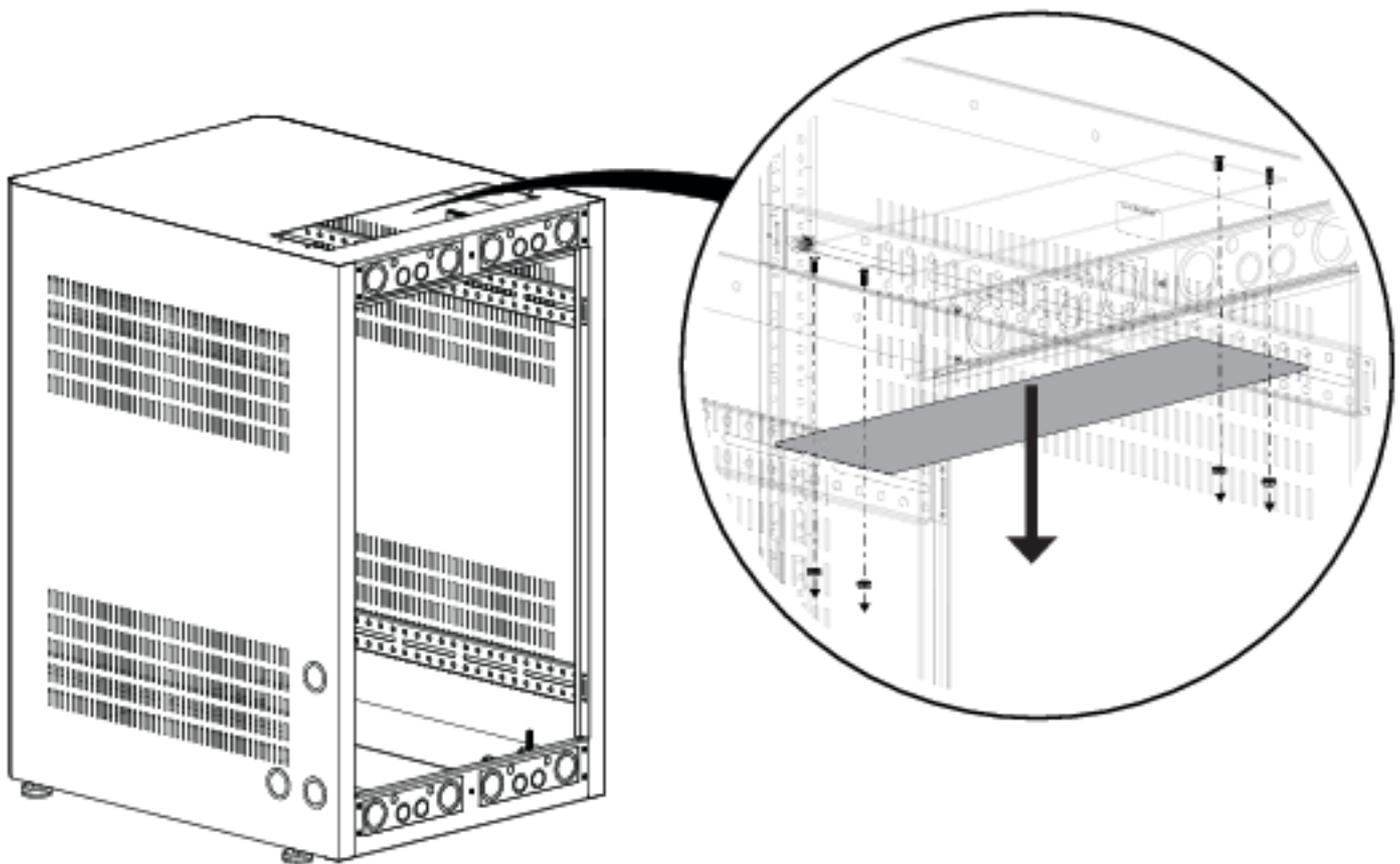

Step 4



English

Adjust the rails within one slot – OR – adjust the rails into any of the slots provided.

NOTE: Be sure to adjust the top, bottom, right, and left rails evenly.

Français

Ajustez les rails dans la fente la plus proche - OU - ajustez-les dans n'importe quelles des fentes fournies à cet effet.

REMARQUE: Assurez-vous de régler les rails inférieur et supérieur, droit et gauche uniformément.

Deutsch

Passen Sie die Schienen innerhalb eines einzigen Schlitzes ein ODER in jeden beliebigen der vorhandenen Schlitzes ein.

HINWEIS: Stellen Sie sicher, dass Sie die Schienen oben, unten, links und rechts gleichmäßig einstellen.

Español

Ajuste los rieles dentro de una sola ranura O BIEN en cualquiera de las ranuras provistas.

NOTA: Asegúrese de ajustar los rieles superior e inferior y los rieles derecho e izquierdo en forma pareja.

Português

Ajuste os trilhos dentro de um encaixe – OU – ajuste os trilhos em um dos encaixes fornecidos.

OBSERVAÇÃO: Certifique-se de ajustar os trilhos superior, inferior, direito e esquerdo igualmente.

Nederlands

Pas de rails in een gleuf – OF – pas de rails in een van de meegeleverde gleuven.

LET OP: Zorg ervoor dat u de bovenste, onderste, linker- en rechterrail op dezelfde wijze afstelt.

Italiano

Regolare le guide in una sola asola – OPPURE – regolare le guide in alcune asole.

NOTA: Assicurarsi di regolare in maniera uniforme le guide superiore ed inferiore, destra e sinistra.

Ελληνικά

Προσαρμόστε τις ράγες σε μια υποδοχή - Ή - προσαρμόστε τις ράγες σε οποιαδήποτε από τις παρεχόμενες υποδοχές.

ΣΗΜΕΙΩΣΗ: Φροντίστε να προσαρμόσετε τις πάνω, κάτω, δεξιές και αριστερές ράγες σε ίσες αποστάσεις.

Norsk

Juster skinnene i ett av sporene – ELLER – juster skinnene inni hvilket som helst av de tilgjengelige sporene.

MERK: Pass på at du justerer den øverste og nederste, og høyre og venstre skinnen jevnt.

Dansk

Justér skinnerne i den for en sprække – ELLER – justér skinnerne i enhver af sprækkerne.

BEMÆRK: Sørg for at justere skinnerne i toppen og bunden og skinnerne til højre og venstre jævnt.

Svenska

Justera skenorna efter en skåra – ELLER – justera skenorna efter de skåror som finns tillgängliga.

OBS: Se till att du justerar den övre och undre skenan, och höger och vänster skena jämnt.

Русский

Отрегулируйте рейки для одного монтажного отверстия – ИЛИ – вставьте рейки в любое монтажное отверстие.

ПРИМЕЧАНИЕ: Убедитесь в равномерной регулировке верхней и нижней, а также правой и левой реек.

polski

Dopasować ramki w jednym otworze – ALBO – dopasować ramki w dowolnych otworach w szafce.

UWAGA: Sprawdzić wyrównanie góry i dołu ramki, prawej i lewej strony.

Česky

Nastavte koleje v rámci drážky – NEBO – nastavte koleje do jedné z poskytnutých drážek.

POZNÁMKA: Určitě nastavte horní a dolní a pravé a levé koleje rovnoměrně.

Türkçe

Rayları bir yuva içinde ayarlayın – VEYA – rayları temin edilmiş yuvalardan herhangi birine sokup ayarlayın.

NOT: Üst ve alt ile sağ ve sol rayları ayrı hızda ayarladığınızdan emin olun.

日本語

つのスロット内でレールを調整します。または、付属のスロットのいずれかでレールを調整します。

注：上下左右のレールを均一に調整するようにしてください。

中文

在一个槽孔内调节架轨，或将其调节入任何已有的槽孔。

注意：请务必均匀调节上、下、左、右架轨。

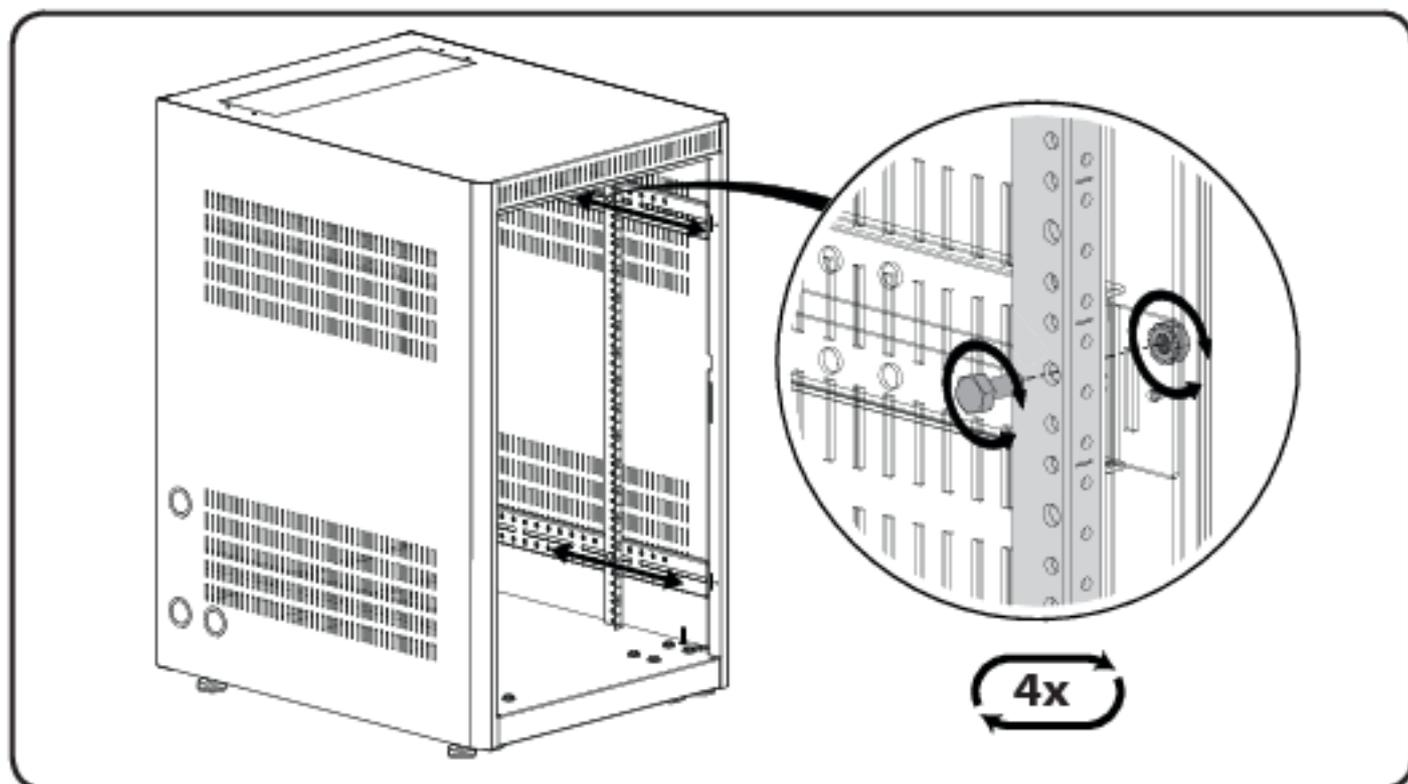
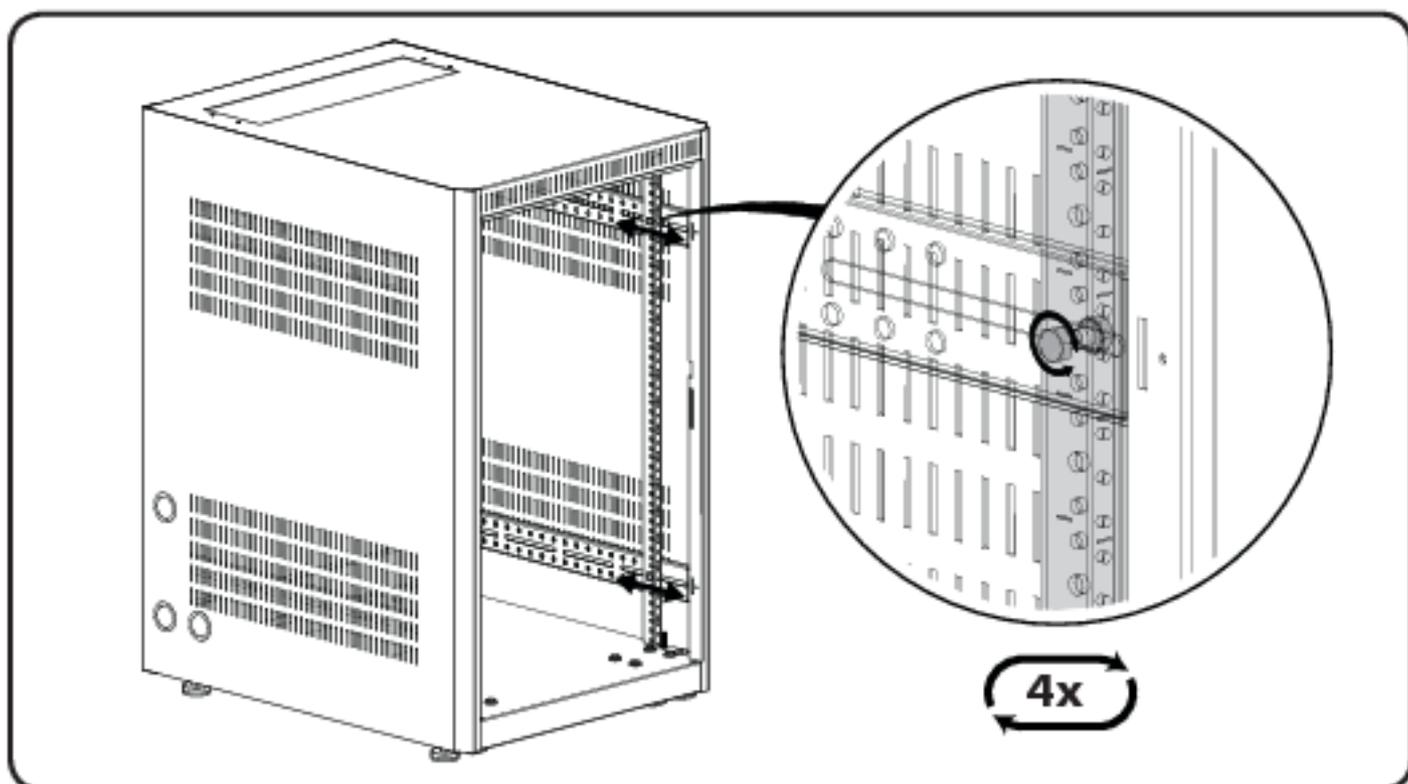

Step 5



⚠ CAUTION:

English

Verify that your grounding wire (**W**) is installed to the bottom rail hole (**H**) and the base ground stud (**S**) on the rack.

CAUTION: Avoid potential injury or property damage! The grounding wire must be properly installed at all times.

Français

Assurez-vous que le fil de terre (**W**) est installé à l'emplacement du trou au bas du rail (**H**) et au goujon de mise à la terre de base (**S**) sur le rail.

ATTENTION: Évitez les dommages matériels et les blessures! Le fil de mise à la terre doit être installé adéquatement en tout temps.

Deutsch

Stellen Sie sicher, dass das Erdungskabel (**W**) am Loch (**H**) der unteren Schiene und am Erdungsbolzen (**S**) auf der Rackbasis montiert ist.

VORSICHT: Vermeiden Sie potenzielle Personen- und Sachschäden! Das Erdungskabel muss stets korrekt montiert sein.

Español

Verifique que el cable de puesta a tierra (**W**) esté instalado en el orificio inferior del riel (**H**) y el perno de puesta a tierra de la base (**S**), en el bastidor.

PRECAUCIÓN: Evite lesiones físicas y daños materiales. El cable de puesta a tierra debe estar correctamente instalado en todo momento.

Português

Verifique se o fio de aterramento (**W**) está instalado no orifício no trilho inferior (**H**) e o pino de aterramento de base (**S**) no trilho.

ATENÇÃO: Evite possíveis ferimentos pessoais e danos à propriedade! O fio de aterramento precisa ser sempre instalado adequadamente.

Nederlands

Controleer of uw aardingskabel (**W**) in het onderste railgat (**H**) geïnstalleerd is en de basis grondstaaf (**S**) op het rek.

LET OP: Voorkom persoonlijk letsel of schade aan de apparatuur! De aardingskabel moet altijd goed geïnstalleerd zijn.

Italiano

Verificare che il cavo di messa a terra (**W**) sia installato nel foro in fondo alla guida (**H**) e nel montante a terra della base (**S**) del rack.

PRECAUZIONE: Evitare di causare danni a persone e/o a cose! Il cavo di messa a terra deve essere sempre installato correttamente.

Ελληνικά

Ελέγξτε ότι το καλώδιο γείωσης (**W**) έχει τοποθετηθεί στην οπή της κάτω ράγας (**H**) και ο πείρος γείωσης της βάσης (**S**) στο rack.

ΠΡΟΣΟΧΗ: Αποφύγετε την πιθανή πρόκληση τραυματισμού ή υλικής βλάβης! Το καλώδιο πρέπει να είναι σωστά τοποθετημένο πάντοτε.

Norsk

Kontroller at jordledningen (**W**) er monteret i hullet i bunnskinnen (**H**) og til jordingsstiften i rackens base (**S**).

FORSIKTIG: Unngå potensiell personskade og materielle skade! Jordledningen skal alltid være forskriftsmessig installert.

Dansk

Kontrollér, at din jordede ledning (**W**) er monteret til bunden af skinnehullet (**H**) og underlagssømmet (**S**) på stativet.

FORSIGTIGHED: Undgå potentielle skader på person og indbo! Det skal sikres, at den jordede ledning altid er ordentligt fastgjort.

Svenska

Kontrollera installationen av jordledning (**W**) i hålet på den undre skenan (**H**) och av basens jordskruv (**S**) på ställningen.

OBSERVERA: Undvik personskada och skada på egendom. Jordledningen måste alltid vara ordentligt installerad.

Русский

Убедитесь в том, что заземляющий провод (**W**) вставлен в нижнее отверстие рейки (**H**) и в заземляющую шпильку (**S**) на стойке.

ОСТОРОЖНО! Соблюдайте правила безопасности, чтобы предотвратить возможные травмы и повреждение имущества! Заземляющий провод всегда должен быть установлен правильно.

polski

Sprawdzić, czy kabel uzziemienia (**W**) został przymocowany do otworu na dolną ramkę (**H**) i bolca uzziemienia w podstawie (**S**) szafki.

UWAGA: Należy unikać potencjalnych obrażeń ciała i uszkodzenia mienia! Kabel uzziemienia musi być zawsze prawidłowo zamocowany.

Česky

Ověřte, zda je uzemňovací vodič (**W**) nainstalován v otvoru ve spodní koleji (**H**) a příšroubován k uzemňovacímu výstupku (**S**) na podstavě skříně.

POZOR: Vyvarujte se úrazu nebo poškození majetku! Uzemňovací vodič musí být za všech okolností správně nainstalován.

Türkçe

Topraklama teli (**W**)'nin dolabın alt ray deliği (**H**)'ne ve tabandaki toprak somunu (**S**)'na takılı olduğunu doğrulayın.

DİKKAT: Olası kişisel yaralanmalardan ve mal zararından sakının! Topraklama teli doğru biçimde takılmış olmalıdır.

日本語

接地ワイヤー(**W**)がラックの下部レール穴(**H**)およびベース接地スタッド(**S**)に取り付けられていることを確認します。

注意: ケガや壁面の破損が起こらないように注意してください。接地ワイヤーは常に適切に取り付ける必要があります。

中文

确认您的地线 (**W**) 接到底部架轨的孔上 (**H**) 和机架的底部地线接线柱上 (**S**)。

小心: 避免潜在人身伤害和财产损失! 地线在任何时候都必须正确安装。

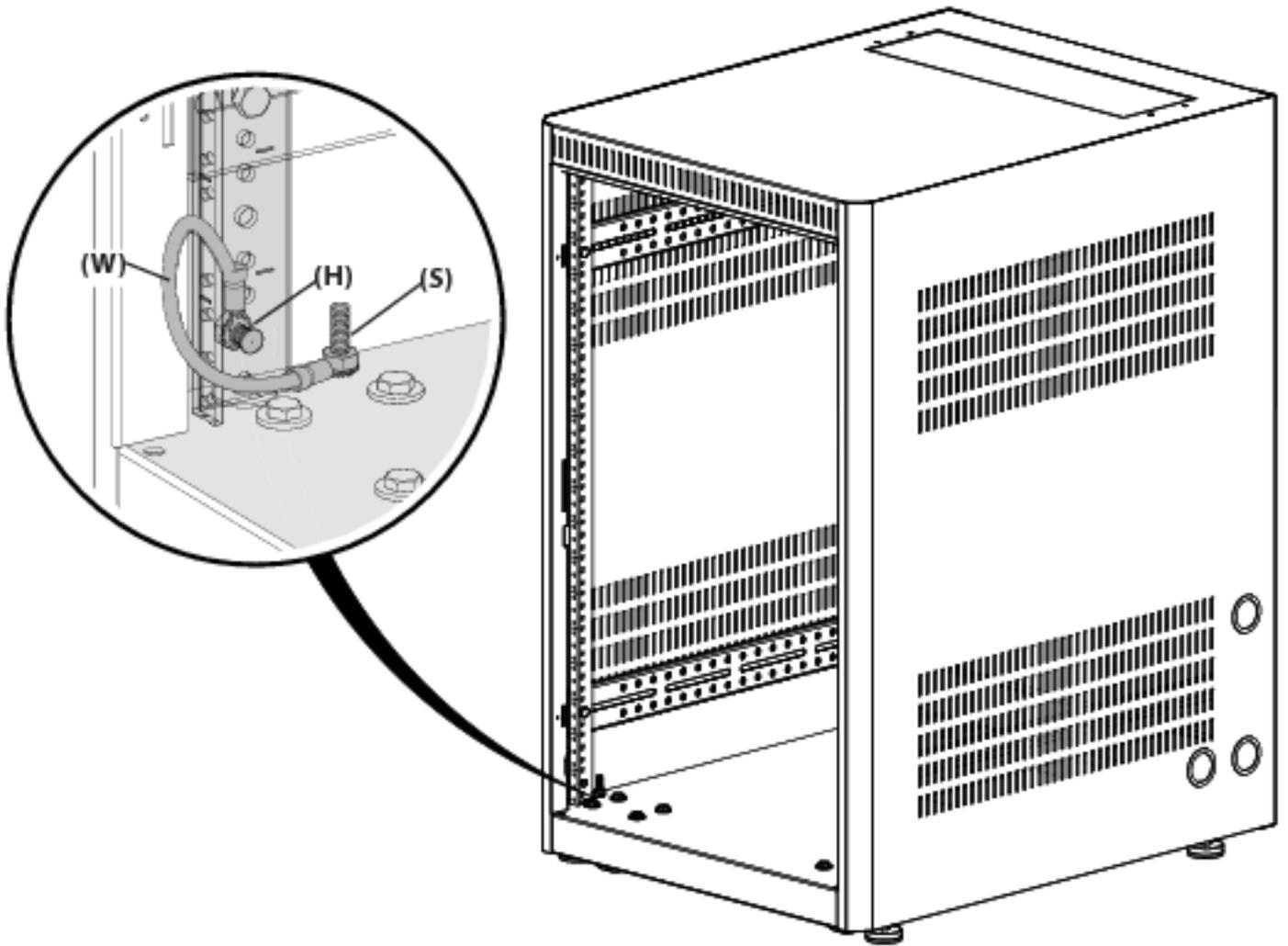

English

Milestone AV Technologies and its affiliated corporations and subsidiaries (collectively "Milestone"), intend to make this manual accurate and complete. However, Milestone makes no claim that the information contained herein covers all details, conditions, or variations. Nor does it provide for every possible contingency in connection with the installation or use of this product. The information contained in this document is subject to change without notice or obligation of any kind. Milestone makes no representation of warranty, expressed or implied, regarding the information contained herein. Milestone assumes no responsibility for accuracy, completeness or sufficiency of the information contained in this document.

Français

Milestone AV Technologies et ses sociétés affiliées et ses filiales (collectivement désignées «Milestone»), se sont efforcées de rendre ce manuel précis et complet. Cependant, Milestone ne garantit pas que les informations qu'il contient couvrent tous les détails et toutes les conditions ou variations. Il ne pare pas non plus à toute éventualité relative à l'installation ou à l'utilisation de ce produit. Les informations contenues dans ce document peuvent faire l'objet de modifications sans avertissement ni obligation préalable quelconque. Milestone ne donne aucune garantie explicite ou implicite quant aux informations contenues dans le manuel. Milestone n'assume aucune responsabilité quant à l'exactitude, l'exhaustivité ou la suffisance des informations contenues dans ce document.

Deutsch

Die Milestone AV Technologies und ihre angeschlossenen Unternehmen und Tochtergesellschaften (Sammelbegriff: "Milestone") sind um genaue und vollständige Abfassung dieser Anleitung bemüht. Milestone beansprucht jedoch nicht, dass die hierin enthaltenen Informationen alle Details, Bedingungen oder Varianten umfassen. Auch sind darin nicht alle Eventualitäten in Verbindung mit Montage oder Gebrauch dieses Produkts abgedeckt. Die in diesem Dokument enthaltenen Informationen können ohne Ankündigung oder Verpflichtung jeder Art geändert werden. Milestone haftet weder ausdrücklich noch stillschweigend für die in diesem Dokument enthaltenen Informationen. Milestone übernimmt keine Haftung für Genauigkeit, Vollständigkeit oder Hinlänglichkeit der in diesem Dokument enthaltenen Informationen.

Español

Milestone AV Technologies y sus empresas asociadas y filiales (colectivamente "Milestone") tienen la intención de que este manual sea preciso y completo. Sin embargo, Milestone no garantiza que la información que contiene cubra todos los detalles, condiciones y variaciones. Ni que contemple toda posible contingencia en conexión con la instalación y uso de este producto. La información contenida en este documento es susceptible de ser modificada sin aviso ni obligación de ningún tipo. Milestone no hace ninguna manifestación de garantía, explícita o implícita, respecto a la información contenida en él. Milestone no asume ninguna responsabilidad por la exactitud, integridad o suficiencia de la información contenida en este documento.

Português

A Milestone AV Technologies e as suas companhias afiliadas e subsidiárias (colectivamente: "a Milestone"), tendem a apresentar um manual exacto e completo. No entanto a Milestone não alega que a informação no presente manual cubra todos os detalhes, condições ou alternativas. Nem alega que o manual descreva todas as possíveis situações de contingência em relação à instalação ou utilização deste produto. A informação contida neste documento está sujeita a alterações sem aviso prévio ou obrigação qual quer. A Milestone não oferece garantias de natureza alguma, expressa ou implícita, em relação à informação contida no presente documento. A Milestone não assume responsabilidade pela precisão, integridade ou suficiência da informação contida neste documento.

Nederlands

Milestone AV Technologies en haar aangesloten bedrijven en dochterondernemingen (verder samen te noemen: "Milestone") hebben de intentie de informatie in dit document zo accuraat en volledig mogelijk te maken. Echter, Milestone claimt niet dat de informatie in deze montagehandleiding een weergave vormt van alle denkbare details, voorwaarden en variaties. Milestone claimt ook niet dat het rekening heeft gehouden met iedere mogelijke eventualiteit in verband met de installatie of het gebruik van dit product. De informatie in deze montagehandleiding is onderhevig aan verandering zonder dat Milestone verplicht is zulke te berichten, en zonder dat Milestone de aansprakelijkheid en/of andere verplichtingen heeft. Milestone doet geen enkele uitspraak van waarborg, hetzij expliciet of impliciet, met betrekking tot de informatie die in deze montagehandleiding is opgenomen. Milestone aanvaardt geen enkele verantwoordelijkheid voor de accurateheid, volledigheid of adequate van de informatie die in dit document is opgenomen.

Italiano

Milestone AV Technologies e le sue società affiliate e controllate (collettivamente denominate "Milestone") si propongono di redigere il presente manuale in modo preciso e completo. Milestone, tuttavia, non rilascia alcuna garanzia che le informazioni contenute coprano tutti i dettagli, le condizioni o le modifiche, né che lo stesso preveda tutti i possibili problemi connessi all'installazione o all'uso del presente prodotto. Le informazioni contenute nel presente documento sono soggette a modifica senza preavviso od obbligo di alcun genere. Milestone non rilascia alcuna garanzia, espressa o implicita, circa le informazioni contenute. Milestone declina ogni responsabilità in merito all'accuratezza, completezza o sufficienza delle informazioni contenute nel presente documento.

Ελληνικά

Η Milestone AV Technologies και οι συνεργαζόμενες εταιρείες και θυγατέρες της (σε οποιεσδήποτε αναφέρονται σαν "Milestone"), καταβάλλουν κάθε προσπάθεια ώστε το παρόν έγγραφο να είναι ακριβές και άριστο. Ωστόσο, η Milestone δεν εγγυάται ότι οι πληροφορίες που περιλαμβάνονται στο παρόν καλύπτουν όλες τις λεπτομέρειες, συνθήκες ή παραλλαγές, επιπλέον δεν μπορεί να προβλέψει όλα τα απρόβλεπτα σχετικά με την εγκατάσταση ή χρήση του προϊόντος αυτού. Οι πληροφορίες που περιέχει αυτό το έγγραφο υπόκεινται σε τροποποιήσεις ή χωρίς προειδοποίηση ή οποιαδήποτε είδους υποχρέωση. Η Milestone δεν προσβάνει σε απ'ευθείας εγγυήσεις, ρητώς ή υπονοούμενως όσον αφορά τις πληροφορίες που περιέχει το παρόν. Η Milestone δεν αναλαμβάνει ευθύνη για την ακρίβεια, πληρότητα ή επάρκεια των πληροφοριών που περιέχει αυτό το έγγραφο.

Norsk

Milestone AV Technologies og dets tilknyttede selskaper og datterselskaper (samtet kalt "Milestone"), har til hensikt å gjøre denne bruksanvisningen nøyaktig og fullstendig. Milestone hevder imidlertid ikke at informasjonen i bruksanvisningen dekker alle detaljer, forhold eller variasjoner. Den dekker heller ikke alle de tenkelige mulighetene hvis angår monteringen eller bruk av produktet. Informasjonen i dette dokumentet kan endres uten forutgående varsel og uten noen form for forpliktelse. Milestone gir ingen fransiserte uttalelser om garanti, uttrykt eller underforstått, angående informasjonen som gjengi i det. Milestone påtar seg ikke ansvar for hvor nøyaktig, fullstendig eller tilstrekkelig informasjonen i dette dokumentet er.

Dansk

Milestone AV Technologies og dets associerede selskaber og datterselskaber (samt et, "Milestone"), har til hensigt at gøre denne manual nøjagtig og fuldstændig. Dog hævder Milestone ikke at informationen indeholdt heri dækker alle detaljer, betingelser eller variationer. Den formidler heller ikke hver mulig ubetrukket hændelse i forbindelse med installationen og brugen af produktet. Informationen indeholdt i dette dokument kan ændres uden varsel eller forpligtigelse af nogen art. Milestone fransiserer ingen indsigelse for garanti, udtrykt eller underforstået, vedrørende informationen indeholdt heri. Milestone påtager sig intet ansvar for nøjagtighed, fuldstændighed eller tilstrækkelighed af informationen indeholdt i dette dokument.

Svenska

Milestone AV Technologies och dess dotterbolag och (titelns namn) under namnet "Milestone", strävar efter att göra denna bruksanvisning noggrann och komplett. Milestone kan dock inte garantera att den information som ges här är fullständig och att den täcker alla detaljer, tillstånd eller variationer. Den täcker inte heller alla tänkbare möjligheter vad det gäller monteringen av produkten. Informationen som ingår i detta dokument kan ändras utan föregående varsel och utan förpliktelser av något slag. Milestone gör inga försättningar om garanti, uttryckt eller underförstådd, angående informationen som ingår här. Milestone tar inte på sig något ansvar för hur noggrann, fullständig eller tillräcklig information som ingår i dokumentet är.

Русский

Milestone AV Technologies и связанные с ней корпорации и дочерние предприятия (упомянутые здесь под общим названием "Milestone") стремятся сделать это руководство точным и полным. Однако Milestone не гарантирует, что содержащаяся в нем информация охватывает все детали, условия и модификации. Кроме того, в нем рассмотрены не все возможные негативные ситуации, касающиеся установки и использования данного изделия. Информация, содержащаяся в данном документе, может быть изменена без предварительного уведомления и в любое время. Milestone не дает гарантии, как прямой, так и косвенной, относительно содержащейся в нем информации. Milestone не несет ответственности за точность, полноту и достаточность информации, содержащейся в данном документе.

polski

Zamierzamy stworzyć Milestone AV Technologies oraz związanych z nią korporacji i filii (razem zbranowa "Milestone") było stworzyć dokładną i kompletną instrukcję. Jednakże firma Milestone zastrzega, że informacje tu zawarte nie obejmują wszystkich scenariuszy, warunków lub wersji. Ani też wszelkich innych możliwych okoliczności związanych z instalacją i użytkowaniem produktu. Informacje zawarte w tym dokumencie podlegają zmianie bez uprzedzenia i bez żadnych zobowiązań. Firma Milestone nie składa żadnych zapewnień gwarancyjnych, wyrażonych wprost lub domniemyanych, odnośnie informacji tu zawartych. Firma Milestone nie bierze na siebie odpowiedzialności za dokładność, kompletność oraz wystarczalność iść informacji zawartych w tym dokumencie.

Česky

Společnost Milestone AV Technologies a její sestřevní a dočinné společnosti (společně nazývané „Milestone“) si přejí, aby byla tato příručka přesná a úplná. Společnost Milestone ovšem nijak nevdává, že informace, které jsou zde obsaženy, zahrnují všechny podmínky, podmičky nebo varianty. Ani nezajišťuje velkou možnou eventualitu, které mohou nastat ve spojení s instalací nebo použitím tohoto výrobku. Informace obsažené v tomto dokumentu se mohou měnit bez upozornění nebo jakýchkoli povinností. Společnost Milestone nedává žádné záruky, ať výslovné či implikční, ve spojení se zde obsaženými informacemi. Milestone nepřebírá žádnou odpovědnost za přesnost, úplnost nebo dostatečnost informací, které jsou v tomto dokumentu obsaženy.

Türkçe

Milestone AV Technologies, bağıli şirket ve yan kuruluşları (büyük "Milestone" adıyla anılır) bu kılavuzun doğru ve tam olarak hazırlanmasını hedeflemektedir. Ancak, Milestone burada yer alan bilgilerin tüm ayrıntı, şart ve değişiklikleri içermeyi denir. Ayrıca, önün tüm durumları da kapsayan hiçbir beklenmedik durumlara ilişkin tüm haklarında bilgi vermez. Bu belgeye yer alan bilgiler bildirilen ve/veya herhangi bir şekilde yükümlülük almıdan değiştirilebilir. Milestone burada belirtilen bilgilerle ilgili yapılan açıklama veya imalat hakkında hiçbir şekilde garanti vermez. Milestone bu belgeye yer alan bilgilerin doğru, tam ve yeterli olduğunu konusunda hiçbir sorumlu kabul etmez.

日本語

Milestone AV Technologiesおよびその関連会社と支店(総称してMilestone)は、本説明書の内容が正確であり漏れがないよう完全を期しておりますが、あらゆる詳細、状態、バージョンなどが本書に記載されているわけではありません。また、本製品の取り扱いに関する使用に際し、起こり得るあらゆる不測の事態を説明しているわけでもありません。本書に記載された情報中、予告またはその義務なしに変更されることがあります。Milestoneの本書の内容に関して、明示または黙示に関わりなく、一切の保証をいたしません。また、本書の情報の正確性、完全性、また十分性に関して、一切の責任を負いません。

中文

Milestone AV Technologies 及其联盟公司和子公司(统称“Milestone”)旨在使本手册准确而完整。然而, Milestone 无法承诺此说明书包括所有详细、条件或变更。Milestone 也无法保证安装或使用本产品不会出现任何可能的意外。本说明书信息如有变更,您不另行通知或承担任何义务。在此说明书范围内,无论明示或暗示,Milestone 未承担任何保修承诺。对于本说明书信息的准确性、完整性或充分性,Milestone 概不负责。