

## SD103

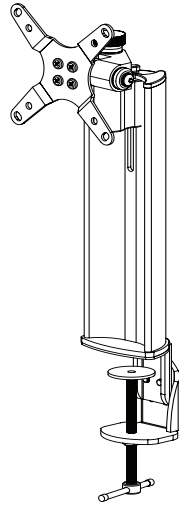

- EN** Thank you for choosing a Sanus Systems desk mount. The SD103 is designed to mount LCD flat panels with a VESA (Video Electronics Standards Association) hole pattern of 75 mm x 75 mm or 100 mm x 100 mm. It allows you to effortlessly tilt the monitor up to 15° vertically, 28° horizontally to the right, and 75° horizontally to the left.
- ES** Gracias por optar por un soporte de sobremesa de Sanus Systems. El SD103 está diseñado para montar pantallas planas de LCD con un patrón de orificios VESA (Video Electronics Standards Association) de 75 x 75 mm o 100 x 100 mm, que le permitirá inclinar sin esfuerzo el televisor hasta 15° verticalmente, 28° horizontalmente hacia la derecha y 75° horizontalmente hacia la izquierda.
- DE** Vielen Dank dafür, dass Sie sich für eine Sanus Systems-Tischhalterung entschieden haben. Der Typ SD103 ist für die Montage von LCD-Flachbildschirmen mit einem VESA (Video Electronics Standards Association)-Lochmuster von 75 mm x 75 mm oder 100 mm x 100 mm ausgelegt. Damit können Sie den Monitor mühelos vertikal bis 15°, horizontal 28° nach rechts und horizontal 75° nach links neigen.
- FR** Merci d'avoir choisi un dispositif de fixation sur bureau de Sanus Systems. Le SD103 est conçu l'installation d'écrans plats pourvus d'une configuration de fixation conforme à la norme VESA (Video Electronics Standards Association) de 75 mm x 75 mm ou de 100 mm x 100 mm. Il vous permet d'incliner sans effort le moniteur verticalement de 15° et de le faire pivoter horizontalement de 28° vers la droite et de 75° vers la gauche.
- IT** La ringraziamo per aver scelto il supporto da scrivania Sanus Systems. L'SD103 è progettato per montare monitor LCD a schermo piatto con attacco foro VESA (Video Electronics Standards Association) di 75 mm x 75 mm o 100 mm x 100 mm. Consente d'inclinare agevolmente il monitor verticalmente fino a 15°, orizzontalmente verso destra di 28° e orizzontalmente a sinistra di 75°.
- PT** Obrigado por ter escolhido o sistema de montagem para secretárias da Sanus Systems. O modelo SD103 permite a montagem de televisores LCD de tela plana com buracos para adaptadores VESA (Video Electronics Standards Association) de 75 mm x 75 mm ou 100 mm x 100 mm. Este sistema permite inclinar o monitor facilmente até 15° verticalmente, 28° horizontalmente para a direita e 75° horizontalmente para a esquerda.
- NL** Hartelijk dank dat u heeft gekozen voor een tafelsteun van Sanus Systems. De SD103 is speciaal ontwikkeld als steun voor LCD flat panels met een VESA (Video Electronics Standards Association) patroon van 75 mm x 75 mm of 100 mm x 100 mm. Met deze steun kunt u de monitor moeiteloos kantelen tot 15° verticaal, 28° horizontaal naar rechts en 75° horizontaal naar links.
- TR** Sanus Sistemleri masa montaj düzeneğini seçtiğiniz için teşekkür ederiz. SD103, 75 mm x 75 mm veya 100 mm x 100 mm boyutlarındaki VESA (Video Elektronik Standartlar Birliği) delik şekliyle uyumlu LCD düz panellerini monte etmek üzere tasarlandı. Bu sistem sayesinde monitörü 15°'ye kadar dikey ve 28° sağa veya 75° sola yatay olarak kolayca eğebilirsiniz.
- EL** Σας ευχαριστούμε που επιλέξατε μια βάση γραφείου της Sanus Systems. Η SD103 είναι σχεδιασμένη για την τοποθέτηση οθονών LCD με διάταξη οπών προδιαγραφών VESA (Video Electronics Standards Association) διαστάσεων 7,5 εκ. x 7,5 εκ. ή 10,0 εκ. x 10,0 εκ. Σας επιτρέπει να κλίσετε την οθόνη χωρίς μεγάλη προσπάθεια μέχρι γωνία 15° κατακόρυφα, 28° οριζόντια προς τα δεξιά, και 75° οριζόντια προς τα αριστερά.
- RU** Спасибо, что Вы выбрали настольный крепеж фирмы Sanus Systems. SD103 предназначен для крепления плоских ЖК-панелей по стандарту VESA (Video Electronics Standards Association) для схемы 75 мм x 75 мм или 100 мм x 100 мм. Крепеж позволяет отклонять монитор до 15° по вертикали, до 28° по горизонтали вправо и до 75° по горизонтали влево.
- DA** Tak for at have valgt et Sanus Systems bordmontering. SD103 er designet til at montere LCD fladskærme med et VESA (Video Electronics Standards Association) hullmønster på 75 mm x 75 mm eller 100 mm x 100 mm. Skærmen kan uden besvær vippes op til 15° lodret, 28° vandret til højre og 75° vandret til venstre.
- FI** Kiitos, että valitsit Sanus Systems -pöytäelineen. SD103 on suunniteltu litteille LCD-näyttöille, joissa on VESA-standardin (Video Electronics Standards Association) mukainen kiinnitysreikäkuvio 75 mm x 75 mm tai 100 mm x 100 mm. Telineessä näyttöä voidaan kallistaa helposti pystysuunnassa 15° ja kääntää vaakasuunnassa 28° oikealle ja 75° vasemmalle.
- SV** Tack för att du har valt ett skrivbordsfäste från Sanus Systems. Med modell SD103 kan du montera platta LCD-skärmar med ett VESA (Video Electronics Standards Association) standard hållmönster på 75 mm x 75 mm eller 100 mm x 100 mm. Med detta fäste kan du utan problem vrida skärmen 15° vertikalt, 28° horisontalt åt höger och 75° horisontalt åt vänster.
- NO** Takk for at du har valgt et Sanus Systems bordfeste. SD103 passer til flate LCD-skjermer med et VESA (Video Electronics Standards Association) hullmønster på 75 mm x 75 mm eller 100 mm x 100 mm. Skjermen kan skråstilles opp til 15° vertikalt, svinges 28° horisontalt til høyre og 75° horisontalt til venstre.
- PL** Dziękujemy, że wybrali Państwo uchwyty na biurko firmy Sanus Systems. Uchwyt SD103 służy do montażu płaskich ekranów LCD za pomocą układu otworów związku standaryzacji VESA (Video Electronics Standards Association): 75 mm x 75 mm lub 100 mm x 100 mm. Umożliwia on swobodne przchylenie monitora do 15° w pionie, 28° w poziomie w prawo i 75° w poziomie w lewo.
- HU** Köszönjük, hogy a Sanus Systems asztali tartóját választotta. A SD103 tartót olyan síkképernyős LCD monitorok szereléséhez terveztük, melyek furatkiosztása megfelel a VESA (Video Electronics Standards Association) 75 mm x 75 mm-es vagy 100 mm x 100 mm-es szabványának. A tartó segítségével a monitor könnyen megdönthető függőleges irányban, legfeljebb 15°-ban, illetve lehetővé teszi forgatását vízszintes jobbra 28°-kal és vízszintesen balra 75°-kal.
- RO** Mulțumim pentru alegerea suportului de masă Sanus Systems. SD103 a fost proiectat pentru susținerea LCD flat panels cu un șablon de orificii VESA (Video Electronics Standards Association) de 75 mm x 75 mm sau 100 mm x 100 mm. El vă permite să înclinați fără efort monitorul până la 15° vertical și în direcția orizontală, 28° la dreapta și 75° la stânga.
- CS** Děkujeme, že jste si vybrali stolní držák Sanus Systems. Držák SD103 je určen k připevňování plochých panelů LCD s rozmístěním otvorů dle standardu VESA (Video Electronics Standards Association) ve čtverci 75 mm x 75 mm nebo 100 mm x 100 mm. Umožní vám monitor snadno natáčet až o 15° svisle, 28° vodorovně doprava a 75° vodorovně doleva.
- SL** Hvala, da ste izbrali namizni nosilec Sanus Systems. SD103 je zasnovan za montiranje LCD televizorjev s ploskim zaslonom in z vzorcem lukenj VESA (Video Electronics Standards Association) velikosti 75 x 75 mm ali 100 x 100 mm. Omogoča enostavno nagibanje televizorja do 15° navpično, vrtenje do 28° vodoravno v desno in do 75° vodoravno v levo.
- HR** Hvala Vam što ste odabrali Sanus Systems stolne montaže. SD103 je dizajniran za montažu ravnih LCD ploča sa VESA (Video Electronics Standards Association) oblikom rupa od 75 mm x 75 mm ili 100 mm x 100 mm. On Vam omogućava da bez napora nagnete monitor do 15° u okomitom smjeru, u vodoravnom smjeru 28° desno i 75° lijevo.
- SK** Ďakujeme Vám, že ste si vybrali držiak na stôl od Sanus Systems. Držiak na stôl SD103 je určený na upevnenie LCD monitorov s rozmiestnením otvorov 75 mm x 75 mm alebo 100 mm x 100 mm podľa štandardu VESA (Video Electronics Standards Association). Umožňuje pohybovať s monitorom bez potreby vyvinutia veľkého úsilia až do 15° vo vertikálnom smere, 28° doprava a 75° doľava v horizontálnom smere.

**EN** **⚠ CAUTION:** The weight of the monitor must not exceed 20 lbs (9 kg). Improper installation may cause property damage or personal injury. Do not use this product for any purpose that is not explicitly specified by Sanus Systems.

If you do not understand these directions, or have any doubts about the safety of the installation, please contact Sanus at +31 -(0)40 26 68 619 or [www.sanus.com](http://www.sanus.com). Our customer service representatives can quickly assist you with installation questions, and missing or damaged parts. Replacement parts for products purchased through authorized dealers will be shipped directly to you. Check carefully to make sure that there are no missing or defective parts. Sanus Systems can not be liable for damage or injury caused by incorrect mounting, incorrect assembly, or incorrect use. Please call Sanus Systems before returning products to the point of purchase.

**ES** **⚠ ¡ATENCIÓN!** El televisor no debe tener más de 9 kg (20 libras) de peso. Una instalación inadecuada puede causar daños materiales o lesiones personales. No utilice este producto para ningún fin que no sea explícitamente especificado por Sanus Systems.

Si no entiende las instrucciones de montaje o tiene alguna duda sobre la seguridad de la instalación, llame a un operario cualificado o contacte con Sanus Systems en +31 -(0)40 26 68 619 o [www.sanus.com](http://www.sanus.com). Nuestros representantes del servicio de atención al cliente pueden ayudarle rápidamente a resolver sus problemas de instalación o de piezas ausentes o defectuosas. Las piezas de recambio para productos adquiridos a través de concesionarios autorizados le serán enviadas a usted directamente. Compruebe que estén incluidas todas las piezas y que estén en buenas condiciones. Sanus Systems no es responsable de daños o lesiones causados por el montaje, ensamblaje o uso incorrectos. Antes de devolver algún producto al punto de venta, llame a Sanus Systems.

**DE** **⚠ VORSICHT:** Das Gewicht des TV-Geräts darf 9 kg nicht überschreiten. Falsche Montage kann Sachbeschädigungen oder Körperverletzungen zur Folge haben. Verwenden Sie dieses Produkt nicht für Zwecke, die von Sanus Systems nicht ausdrücklich angegeben wurden.

Wenn Sie diese Anleitung nicht verstehen oder Zweifel bezüglich der Sicherheit der Anlage haben, ziehen Sie bitte einen qualifizierten Unternehmer zu Rate oder kontaktieren Sie Sanus unter +31 -(0)40 26 68 619 oder [www.sanus.com](http://www.sanus.com). Unsere Kundendienstvertreter können Ihnen bei Fragen zur Montage und in Bezug auf fehlende oder beschädigte Teile schnell helfen. Austauschteile für Produkte, die über autorisierte Vertragshändler bezogen wurden, werden direkt an Sie versandt. Kontrollieren Sie sorgfältig auf fehlende oder schadhafte Teile. Sanus Systems haftet nicht für Schäden oder Verletzungen, die durch falsche Montage, falschen Zusammenbau oder falsche Benutzung verursacht werden. Bitte rufen Sie Sanus Systems an, bevor Sie Produkte an die Verkaufsstelle zurückgeben.

**FR** **⚠ ATTENTION :** Le poids du téléviseur ne doit pas dépasser 9 kg (20 lb). Une installation incorrecte peut entraîner des préjudices corporels ou des dommages matériels. N'utilisez pas ce produit à une fin non spécifiée expressément par Sanus Systems.

Si vous ne comprenez pas ces instructions ou si vous avez des doutes quant à la sécurité de l'installation, veuillez faire appel à un installateur qualifié ou contacter Sanus au +31 -(0)40 26 68 619 ou sur le site [www.sanus.com](http://www.sanus.com). Notre service clientèle peut rapidement vous aider en ce qui concerne les questions relatives à l'installation et les pièces manquantes ou endommagées. Les pièces de remplacement pour les produits achetés par la voie de distributeur agréés vous seront immédiatement expédiées. Vérifiez soigneusement le matériel afin de vous assurer qu'aucune pièce ne manque ou est endommagée. Sanus Systems n'est pas responsable des préjudices corporels ou des dommages matériels causés par un montage, un assemblage ou une utilisation incorrects. Veuillez appeler Sanus avant de retourner des produits au point de vente.

**IT** **⚠ PRECAUZIONE:** Il peso della TV non deve essere superiore a 9 kg. Una installazione scorretta può esporre al rischio di danni a cose o lesioni personali. Il presente prodotto non deve essere usato per scopi diversi da quelli chiaramente specificati da Sanus Systems.

Qualora le presenti istruzioni non fossero comprese appieno, o in caso di dubbi per quanto attiene la sicurezza d'installazione, contattare una persona qualificata oppure direttamente Sanus al numero +31 -(0)40 26 68 619 o tramite il sito Web [www.sanus.com](http://www.sanus.com). Gli addetti all'Assistenza Clienti sono a disposizione per fornire risposte in merito all'installazione e alle parti mancanti o danneggiate. Le parti di ricambio di prodotti acquistati tramite rivenditore autorizzato vengono spedite direttamente all'utilizzatore. Controllare con attenzione che non vi siano parti mancanti o difettose. Sanus Systems non potrà essere ritenuta responsabile di alcun danno o lesione derivante da montaggio, assemblaggio o uso scorretto. Prima di ritornare eventuali prodotti al punto vendita dove è stato effettuato l'acquisto contattare Sanus Systems.

**PT** **⚠ ATENÇÃO:** O peso do televisor não deve exceder 20 lbs (9 kg). Uma instalação inadequada poderá causar danos de propriedade ou ferimentos pessoais. Não use este produto para nenhuma finalidade que não tenha sido explicitamente especificada pela Sanus Systems.

Se não compreender estas instruções ou se tiver dúvidas sobre a segurança da instalação, por favor consulte um técnico de instalações ou contacte a Sanus no número +31 -(0)40 26 68 619 ou através de [www.sanus.com](http://www.sanus.com). Os funcionários do nosso Centro de Atendimento ao Cliente poderão rapidamente ajudá-lo com questões sobre a instalação e peças em falta ou danificadas. Peças supletivas de produtos comprados através de ponto de venda autorizado, ser-lhe-ão enviadas directamente. Verifique cuidadosamente se faltam peças ou se há peças defeituosas. A Sanus Systems não se responsabiliza por danos ou ferimentos causados pela incorrecta montagem e fixação ou pelo uso inadequado. Por favor contacte a Sanus Systems antes de devolver qualquer produto ao ponto de venda.

**NL** **⚠ WAARSCHUWING:** De monitor mag niet zwaarder zijn dan 9 kg (20 lbs). Onjuiste installatie kan leiden tot persoonlijk letsel of beschadiging van apparatuur. Gebruik dit product niet voor doeleinden die niet expliciet zijn gespecificeerd door Sanus Systems.

Wanneer u deze aanwijzingen niet begrijpt, of twijfelt over de veiligheid van de installatie, neem dan contact op met een erkend installateur of met Sanus op +31 -(0)40 26 68 619 of [www.sanus.com](http://www.sanus.com). Onze customer service medewerkers kunnen al uw installatievragen snel en duidelijk beantwoorden, en zorgen voor het nasturen van ontbrekende of beschadigde onderdelen. Vervangingsonderdelen voor producten die zijn aangeschaft via een geautoriseerd dealer worden rechtstreeks naar u verzonden. Overtuig u ervan dat alle genoemde onderdelen zijn meegeleverd en onbeschadigd zijn. Sanus Systems is niet aansprakelijk voor enigerlei letsel of schade die het gevolg is van onjuiste montage, assemblage of gebruik. Voordat u producten retourneert naar het punt van aankoop, verzoeken wij u eerst contact op te nemen met Sanus Systems.

**TR** **⚠ DİKKAT:** Televizyon ağırlığı 9 kg'ı aşmamalıdır. Hatalı kurulum kişisel yaralanmaya ya da cihazınızın zarar görmesine neden olabilir. Bu ürünü Sanus Sistemleri tarafından açıkça belirtilmeyen bir amaç için kullanmayın.

Bu talimatları anlamadıysanız ya da kurulumun düzgün bir şekilde yapıldığından emin değilseniz, yetkili bir uzman çağırın veya +31 -(0)40 26 68 619 numaralı telefondan ya da [www.sanus.com](http://www.sanus.com) adresinden Sanus ile irtibata geçin. Müşteri hizmetleri temsilcimiz kurulum ile ilgili sorularınız ve eksik ya da hasarlı parçalar konusunda sizlere yardımcı olacaktır. Satın aldığınız ürünlerin yedek parçaları yetkili bayiler tarafından direkt olarak adresinize gönderilecektir. Eksik ya da hasarlı parça olup olmadığını dikkatli bir şekilde kontrol edin. Sanus Sistemleri, hatalı kurulum, yanlış tertibat ya da hatalı kullanımdan dolayı meydana gelen hasar veya yaralanmalardan hiçbir şekilde sorumlu değildir. Ürünü satış noktasına iade etmeden önce Sanus Sistemleriyle irtibata geçin.

**EL** **⚠ ΠΡΟΣΟΧΗ:** Το βάρος της τηλεόρασης δεν θα πρέπει να υπερβαίνει τα 9 κιλά. Τυχόν αντικανονική εγκατάσταση μπορεί να προκαλέσει υλικές ζημιές ή τραυματισμό. Μην χρησιμοποιείτε το προϊόν αυτό για χρήσεις οι οποίες δεν αναφέρονται ρητά από τη Sanus Systems.

Εάν δεν μπορείτε να κατανοήσετε τις οδηγίες αυτές, ή έχετε τυχόν αμφιβολίες για την ασφάλεια της εγκατάστασης, παρακαλούμε καλέστε εγκαταστάτη με τις απαραίτητες γνώσεις ή επικοινωνήστε με τη Sanus στο τηλέφωνο +31 -(0)40 26 68 619 ή στη διεύθυνση [www.sanus.com](http://www.sanus.com). Οι εκπρόσωποι εξυπηρέτησης πελατών μας μπορούν να σας προσφέρουν άμεσα βοήθεια όσον αφορά ερωτήσεις σας για την εγκατάσταση καθώς και για εξαρτήματα που λείπουν ή έχουν φθορές. Τα ανταλλακτικά εξαρτήματα για προϊόντα μας τα οποία έχετε προμηθευτεί από τους εξουσιοδοτημένους αντιπροσώπους μας θα αποσταλούν απευθείας σε εσάς. Ελέγξτε προσεκτικά και βεβαιωθείτε ότι δεν υπάρχουν ελλείψεις ή ατέλειες εξαρτημάτων. Η Sanus Systems δε φέρει ευθύνη για ζημιές ή τραυματισμό που ενδεχομένως έχει προκληθεί από εσφαλμένη τοποθέτηση, συναρμολόγηση ή χρήση. Παρακαλούμε επικοινωνήστε με τη Sanus Systems πριν από την επιστροφή προϊόντων στο κατάστημα αγοράς.

**RU** **⚠ ОСТОРОЖНО:** Вес телевизора не должен превышать 9 кг. Неправильная установка может привести к повреждению имущества и травме. Не используйте данное изделие для иных целей кроме тех, что в явном виде указываются фирмой Sanus Systems.

Если не понимаете данных инструкций или сомневаетесь в безопасности установки, вызовите квалифицированного подрядчика или обратитесь в фирму Sanus по адресу +31 -(0)40 26 68 619 или [www.sanus.com](http://www.sanus.com). Представители нашего сервисного центра могут быстро помочь в вопросах, касающихся установки, отсутствующих или поврежденных деталей. Запасные части для изделий, купленных через авторизованных дилеров, доставляются непосредственно вам. Внимательно убедитесь, что все детали в наличии, и дефектных деталей нет. Sanus Systems не несет ответственности за ущерб и травмы, вызванные неправильными установкой, сборкой и использованием. Перед тем, как вернуть изделия в место покупки, позвоните, пожалуйста, в Sanus Systems.

**DA** **⚠️ FORSIGTIG:** Vægten af fjernsynet må ikke overstige 20 lbs (9 kg). Forkert installation kan medføre skade på materiale eller personskaade. Brug ikke dette produkt til formål, som ikke er udtrykkeligt specificerede af Sanus Systems.

Hvis du ikke forstår disse instruktioner, eller er i tvivl om installationsikkerhed, ring til en kvalificeret installatør eller kontakt Sanus på +31 -(0)40 26 68 619 eller [www.sanus.com](http://www.sanus.com). Vores kundeservice repræsentanter kan hurtigt assistere dig ved spørgsmål til installation, og manglende eller beskadigede dele. Erstatningsdele til produkter, som er anskaffet hos en autoriseret forhandler, sendes direkte til dig. Undersøg omhyggeligt at der ikke mangler eller er defekte dele. Sanus Systems kan ikke holdes ansvarlig for skade eller kvæstelser forårsaget af forkert ophæng, forkert montage eller forkert brug. Ring til Sanus Systems for produkter returneres til forhandleren.

**FI** **⚠️ VAROITUS:** Televisio saa painaa enintään 9 kg. Jos asennusta ei suoriteta huolellisesti, seurauksena voi olla henkilö- tai omaisuusvahinkoja. Tuotetta saa käyttää vain siihen tehtävään, johon Sanus Systems on sen tarkoittanut.

Jos et ymmärrä ohjeita tai et ole varma, onko tuote asennettu turvallisesti, kysy neuvoa rakennusalan ammattilaiselta tai ota yhteyttä Sanus Systemsin sivuston [www.sanus.com](http://www.sanus.com) kautta tai puhelimitse numerolla +31 -(0)40 26 68 619. Asiakaspalvelumme auttaa sinua nopeasti asennusta tai puuttuvia tai vahingoittuneita osia koskeissa kysymyksissä. Valtuutettujen jälleenmyyjien kautta ostettuihin tuotteisiin tarvittavat vaihto-osat lähetetään suoraan sinulle. Tarkasta huolellisesti, että kaikki osat ovat mukana ja ehjiä. Sanus Systems ei vastaa henkilö- eikä omaisuusvahingoista, jotka aiheutuvat virheellisestä kokoonpanosta, virheellisestä kiinnityksestä tai virheellisestä käytöstä. Ota yhteyttä Sanus Systemsiin, ennen kuin palautat tuotteita jälleenmyyjälle.

**SV** **⚠️ OBSERVERA:** TV-apparaten får inte väga mer än 9 kg. Felaktig installation kan leda till skador på föremål samt personskador. Använd inte produkten för andra ändamål än de som uttryckligen omnämns av Sanus Systems.

Om du inte förstår beskrivningen eller är tveksam om monteringen är säker, ta kontakt med en kvalificerad entreprenör eller Sanus på tel. +31 -(0)40 26 68 619 eller [www.sanus.com](http://www.sanus.com). Vår kundtjänstpersonal kan snabbt hjälpa dig med frågor om montering, saknade eller skadade delar. Sanus Systems kan inte hållas ansvarig för skador eller olycksfall som förorsakats av felaktig montering, felaktig hopsättning eller felaktig användning. Ersättningsdelar till produkter som köpts via auktoriserade återförsäljare skickas direkt till dig. Kontrollera noga att inga delar saknas eller är skadade. Sanus Systems kan inte hållas ansvarig för skador eller olycksfall som förorsakats av felaktig montering, felaktig hopsättning eller felaktig användning. Vår vänlig ring Sanus Systems innan du återlämnar produkter till försäljningsstället.

**NO** **⚠️ ADVARSEL:** TV-en må ikke veie mer enn 9 kg. Feil installasjon kan føre til personskaade eller materielle skader. Bruk ikke dette produktet til andre formål enn de som spesifiseres av Sanus Systems.

Hvis instruksjonene ikke skulle være tydelige eller det oppstår tvil om sikkerheten, må man tilkalle en kvalifisert fagmann eller Sanus Systems på +31 -(0)40 26 68 619 eller [www.sanus.com](http://www.sanus.com). Vår kundeservice kan raskt hjelpe deg med spørsmål om montering, eller manglende eller ødelagte deler. Reserverdeler for produkter som er kjøpt gjennom autoriserte forhandlere sendes direkte til deg. Kontroller nøye at ingen deler mangler eller har skader. Sanus Systems kan ikke holdes ansvarlig for skade eller legemsskade som skyldes feil montering, feil sammenføyning eller feil bruk. Kontakt Sanus Systems på telefon for produkter returneres til utsalgstedet.

**PL** **⚠️ OSTRZEŻENIE:** Waga telewizora nie może przekraczać 9 kg. Nieprawidłowa instalacja może spowodować zniszczenie mebla i obrażenia ciała. Nie używaj tego produktu do celów innych niż jest to wyraźnie określone przez firmę Sanus Systems.

Jeśli ponizsze wskazówki nie są zrozumiałe lub masz wątpliwości co do bezpieczeństwa instalacji, skontaktuj się z wykwalifikowanym wykonawcą lub z firmą Sanus pod numerem telefonu +31 -(0)40 26 68 619 lub za pośrednictwem strony internetowej [www.sanus.com](http://www.sanus.com). Pracownicy działu obsługi klienta niezwłocznie odpowiedzą na Twoje pytania związane z instalacją, brakującymi częściami lub częściami uszkodzonymi. Części zamienne do produktów zakupione u autoryzowanych przedstawicieli będą wysłane bezpośrednio do klienta. Sprawdź dokładnie, czy nie brakuje części lub czy nie są one uszkodzone. Firma Sanus Systems nie odpowiada za szkody i obrażenia ciała będące wynikiem nieprawidłowej instalacji, montażu czy użytkowania. Przed zwrotem produktów do punktu zakupu zadzwoń do firmy Sanus Systems.

**HU** **⚠️ FIGYELMEZTETÉS:** A TV tömege nem haladhatja meg a 9 kg-t (20 font). A termék kizárólag a Sanus Systems által meghatározott célra használható.

Ha nem találja egyértelműnek a jelen utasításokat, vagy kétségei lennének az összeállítási biztonságosságával kapcsolatban, kérjük, hívjon szakkepéztet kivitelezőt, vagy vegye fel a kapcsolatot a Sanus-szal a +31 -(0)40 26 68 619 telefonszámon vagy a [www.sanus.com](http://www.sanus.com) e-mail címen. Vevőszolgálati képviselőink gyors segítséget nyújtanak az összeszereléssel, valamint a hiányzó vagy hibás alkatrészekkel kapcsolatos kérdésekben. A termékekhez vásárolt cserealkatrészek a hivatalos forgalmazókon keresztül közvetlenül Önnek kerülnek szállításra. Körültekintően ellenőrizze, hogy nincsenek-e hiányzó vagy hibás alkatrészek. A Sanus Systems nem vállal felelősséget a szakszerűtlen összeállítástól, összeszerelésből vagy az ilyen használatból eredő károkért vagy sérülésekért. A termékeknek a vásárlás helyére való visszaküldése előtt vegye fel a kapcsolatot a Sanus Systems-szel.

**RO** **⚠️ ATENȚIE:** Greutatea televizorului nu trebuie să depășească 9 kg. Instalarea greșită poate cauza avarii aparatului sau leziuni personale. Nu folosiți acest produs pentru alt scop decât cel specificat explicit de Sanus Systems.

Dacă nu înțelegeți aceste instrucțiuni sau aveți unele îndoieli cu privire la siguranța instalării vă rugăm telefonați la un instalator calificat sau contactați Sanus la +31 -(0)40 26 68 619 sau [www.sanus.com](http://www.sanus.com). Reprezentantii serviciului nostru pentru clienți vă vor da răspuns la întrebările dvs. cu privire la instalare, lipsa sau deteriorarea unor piese. Piesele înlocuitoare pentru produsele predate vă vor fi trimise imediat prin furnizori autorizați. Controlați foarte atent pentru a fi siguri că nu lipsesc părți componente sau cele existente sunt defecte. Sanus Systems nu este răspunzător pentru avarii sau leziuni cauzate de fixarea incorectă, asamblarea sau folosirea incorectă. Vă rugăm sunați Sanus Systems înainte de a returna produsele la punctul de achiziționare.

**CS** **⚠️ POZOR:** Hmotnost televizoru nesmí překročit 9 kg (20 liber). Nesprávná instalace může vést k poškození majetku nebo zranění osob. Používejte tento výrobek výhradně pro účel výslovně stanovený výrobcem Sanus Systems.

Pokud těmto pokynům nerozumíte nebo máte jakékoli pochybnosti ohledně bezpečnosti instalace, zavolejte kvalifikovaného odborníka nebo kontaktujte společnost Sanus na čísle +31 -(0)40 26 68 619 nebo na adrese [www.sanus.com](http://www.sanus.com). Pracovníci našeho oddělení služeb zákazníkům vám rychle zodpoví otázky týkající se instalace a vyřeší případné problémy s chybějícími nebo poškozenými díly. Náhradní díly k výrobkům, které jste zakoupili u autorizovaných prodejců, vám pošleme přímo. Pečlivě zkontrolujte, zda některé díly nechybí nebo nejsou poškozeny. Společnost Sanus System neodpovídá za poškození nebo zranění způsobená nesprávnou instalací, nesprávnou montáží nebo nesprávným použitím. Před vrácením výrobků do místa nákupu prosím zavolejte do společnosti Sanus Systems.

**SL** **⚠️ POZOR:** Teža televizorja ne sme presežati 9 kg (20 lb). Nepravilna namestitve lahko povzroči materialno škodo ali telesne poškodbe. Tega izdelka ne uporabljajte v namene, ki niso strogo določeni s strani Sanus Systems.

Če ne razumete teh navodil ali dvomite v varnost namestitve, pokličite kvalificiranega izvajalca ali pa se obrnite na Sanus na številko +31 -(0)40 26 68 619 ali [www.sanus.com](http://www.sanus.com). Naši predstavniki centra za pomoč strankam vam lahko hitro pomagajo pri vprašanjih o namestitvi in poškodovanih ali manjkajočih delih. Nadomestni deli za izdelke kupljene pri pooblaščenih prodajalcih, so poslani neposredno vam. Skrbno preverite in se prepričajte, da ni manjkajočih ali okvarjenih delov. Sanus Systems ni odgovoren za škodo ali poškodbe povzročene zaradi nepravilne montaže, sestave ali uporabe. Prosimo, da pred vrnitvijo izdelkov na mesto nakupa, pokličete Sanus Systems.

**HR** **⚠️ UPOZORENJE:** Težina televizora ne smije prijeći 9 kg. Nepravilna instalacija može prouzročiti oštećenje imovine ili tjelesnu ozljedu. Proizvod nemojte koristiti ni u jednu drugu svrhu osim one koju je izričito naveo Sanus Systems.

Ako ne razumijete ove upute ili imate dvojbe u svezi sigurnosti instalacije, nazovite kvalificiranog izvođača radova ili kontaktirajte Sanus na +31 -(0)40 26 68 619 ili [www.sanus.com](http://www.sanus.com). Naši predstavnici za korisničke usluge vam mogu brzo pomoći sa pitanjima o instalaciji i dijelovima koji nedostaju ili oštećenim dijelovima. Zamjenski dijelovi za proizvode kupljene preko ovlaštenih zastupnika biti će poslani izravno vama. Pazljivo provjerite nedostaju li kakvi dijelovi ili postoje li oštećeni dijelovi. Sanus Systems ne može biti odgovoran za štetu ili ozljedu nastalu zbog nepravilne ugradnje, nepravilne montaže ili nepravilne uporabe. Molimo nazovite Sanus Systems prije nego proizvode vratite na mjesto kupnje.

**SK** **⚠️ UPOZORNENIE:** Hmotnosť televízora nesmie byť viac ako 9 kg. Nesprávna inštalácia môže spôsobiť poškodenie majetku alebo úraz. Nepoužívajte tento výrobok na žiadny iný účel ako ten, ktorý výslovné uvádza Sanus Systems.

Ak týmto pokynom nerozumiete alebo máte pochybnosti o bezpečnosti upevnenia, kontaktujte prosím kvalifikovaného dodávateľa alebo spoločnosť Sanus na čísle +31 -(0)40 26 68 619 alebo na adrese [www.sanus.com](http://www.sanus.com). Naše oddelenie pre služby zákazníkom Vám môže rýchlo poradiť v otázkach týkajúcich sa inštalácie alebo chýbajúcich či poškodených súčiastok. Náhradné súčiastky k výrobkom kúpeným prostredníctvom autorizovaných predávčov Vám budú zaslané priamo. Starostlivo skontrolujte, či v balení nechýbajú súčiastky alebo či neobsahuje poškodené diely. Sanus Systems nezodpovedá za škodu alebo úraz spôsobený nesprávnou inštaláciou, montážou alebo používaním. Predtým, ako vrátite výrobky na predajné miesto, kontaktujte prosím spoločnosť Sanus Systems telefonicky.



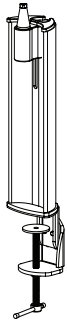
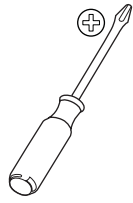
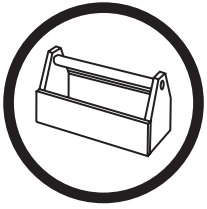

[A] x 1

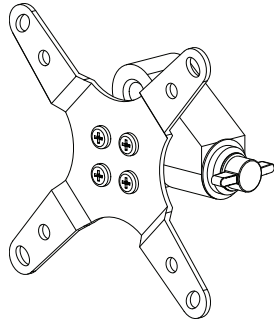

[B] x 1



[C] x 1

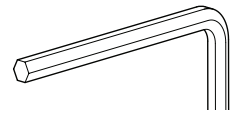

[D] x 1

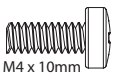

M4 x 10mm

[E] x 4

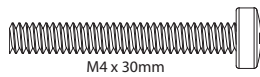

M4 x 30mm

[F] x 4

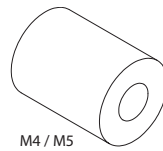

M4 / M5

[G] x 4

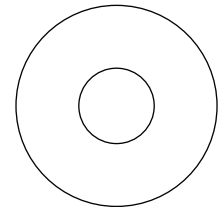

[H] x 1



[I] x 1

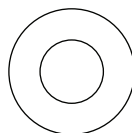

[J] x 1

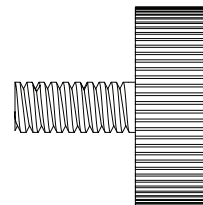

[K] x 1

1

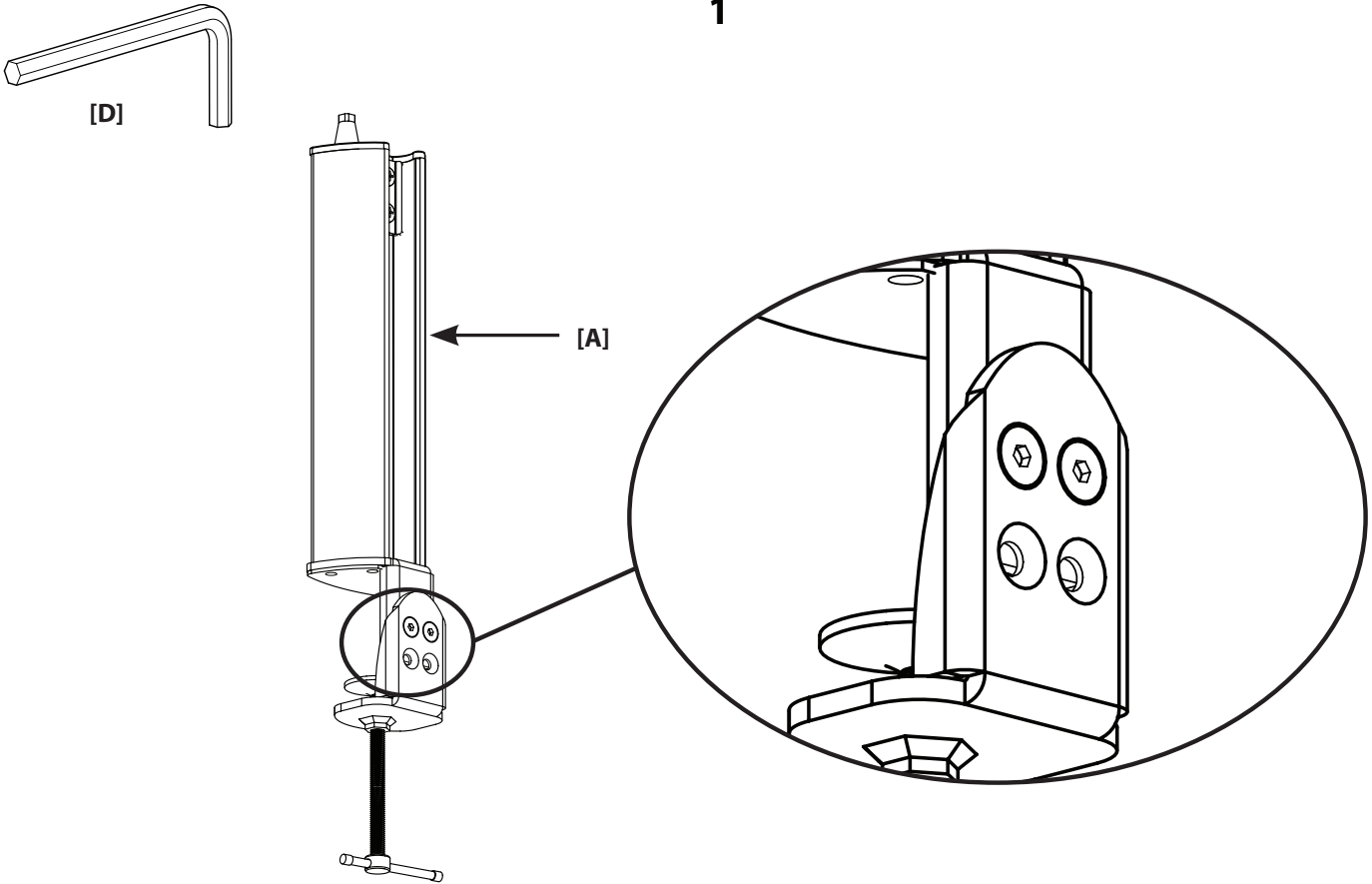

### EN Step 1: Adjust the Pillar Clamp Height for Thicker Desk Surfaces (optional)

**CAUTION:** Do not adjust the height of the Pillar with a monitor attached. Sanus Systems is not responsible for property damage and/or personal injury.

If you have a thick desk surface, you may need to adjust the Pillar clamp height. Loosen and remove the two screws on the Pillar stem [A] with the Allen Key [D], as shown in Figure 1. Slide the two pieces of the stem apart until the upper holes on the outside stem align with the holes on the inner stem. Place the screws through the holes and tighten them with the Allen Key.

### ES Paso 1: Ajuste la altura del tornillo de sujeción del poste para superficies de mesa más gruesas (optativo)

**ADVERTENCIA:** No ajuste la altura del poste con el monitor acoplado a él. Sanus Systems no es responsable por daños materiales y/o lesiones personales.

Si tiene una mesa de superficie gruesa, es posible que tenga que ajustar la altura del tornillo de sujeción del poste. Afloje y retire los dos tornillos del vástago del poste [A] con ayuda de la llave Allen [D], como se indica en la figura 1. Separe deslizándolas las dos piezas del vástago hasta que los orificios superiores del vástago exterior coincidan con los orificios del vástago interior. Vuelva a insertar los tornillos en los orificios y apriételos con la llave Allen.

### DE Schritt 1: Höhe der Säulenklammer auf dickere Tischplatten einstellen (optional)

**VORSICHT:** Säulenhöhe nicht bei angebrachtem Monitor verstellen. Sanus Systems haftet nicht für Sachschäden und/oder Körperverletzungen.

Wenn Sie eine dicke Tischplatte haben, müssen Sie eventuell die Höhe der Säulenklammer verstellen. Dazu die beiden Schrauben am Säulenschaft [A] mit dem Inbusschlüssel [D], wie in Abbildung 1 dargestellt, lösen und entfernen. Die beiden Teile des Schafts auseinanderschieben, bis die oberen Löcher im Außenschaft mit den Löchern am Innenschaft fluchten. Schrauben in die Löcher einsetzen und mit dem Inbusschlüssel anziehen.

### FR Étape 1 : Réglage de l'ouverture de la pince de la colonne pour les plateaux de bureau relativement épais (en option)

**ATTENTION :** Ne pas régler la hauteur de la colonne lorsqu'un moniteur y est fixé. Sanus Systems n'est pas responsable des préjudices corporels et des dommages matériels.

Si le plateau du bureau est relativement épais, il peut être nécessaire d'agrandir l'ouverture de la pince. Desserrez et ôtez les deux vis sur la tige de la colonne [A] à l'aide de la clé à six pans [D], comme le montre la figure 1. Faites glisser séparément les deux éléments de la tige jusqu'à ce que les trous sur la tige extérieure soient alignés sur les trous sur la tige intérieure. Placez les vis dans les trous et vissez-les à l'aide de la clé à six pans.

### IT Fase 1: Regolazione dell'altezza della morsa colonna a superfici di scrivanie più spesse (opzionale)

**PRECAUZIONE:** non effettuare la regolazione dell'altezza della colonna con il monitor montato. Sanus Systems declina ogni responsabilità per danno a cose e/o lesioni personali.

La superficie della scrivania potrebbe avere spessore tale da richiedere la regolazione dell'altezza della morsa colonna. Allentare e rimuovere le due viti presenti sullo Stelo Colonna [A] usando una Chiave per Viti Allen [D] (fare riferimento alla Figura 1). Far scorrere i due pezzi dello stelo finché i fori superiori presenti nello stelo esterno sono allineati ai fori presenti sullo stelo interno. Collocare le viti facendole passare attraverso i fori e serrare usando la chiave per viti Allen.

### PT Passo 1: Ajuste a posição do grampo de fixação da coluna para superfícies com mais grossura (opcional)

**ATENÇÃO:** Não ajuste a altura da coluna com o monitor já instalado. A Sanus Systems não se responsabiliza por danos da propriedade e/ou ferimentos pessoais.

No caso de uma superfície grossa, pode ser necessário ajustar a posição do grampo de fixação da coluna. Desaperte e retire os dois parafusos na haste da coluna [A] com a chave Allen [D], conforme ilustrado na Figura 1. Desuna as duas partes da haste deslizando até que os buracos superiores na haste exterior estejam em linha com os buracos da haste interior. Coloque os parafusos nos buracos e aperte-os com a chave Allen.

### NL Step 1: Pas de hoogte van de zuilklem aan voor dikkere tafelbladen (optioneel)

**PAS OP:** Om persoonlijk letsel of schade aan eigendommen te voorkomen, raden wij u aan de hoogte van de zuil niet aan te passen als er reeds een monitor bevestigd is. Sanus Systems is niet verantwoordelijk voor schade aan eigendommen en/of persoonlijk letsel.

Het kan zijn dat bij dikkere tafelbladen de hoogte van de zuilklem aangepast moet worden. Verwijder de twee schroeven op de steel van de zuil [A] met behulp van de inbussleutel [D], zoals weergegeven in Afbeelding 1. Schuif de twee delen van de steel van elkaar tot de bovenste gaten in de buitenste steel op één lijn liggen met de gaten in de binnenste steel. Duw de schroeven door de gaten en draai ze aan met de inbussleutel.

### TR Adım 1: Masaüstü Kalın Olan Yüzeylerde Sütun Kelepçe Yüksekliğini Ayarlayın (isteğe bağlı)

**DIKKAT:** Sütun yüksekliğini monitör takılıken ayarlamayın. Kişisel yaralanma ve/veya hasarlı ürünlerden Sanus Sistemleri sorumlu değildir.

Masaüstü yüzeyiniz kalın ise sütun kelepçe yüksekliğini ayarlamaz gerekebilir. Sütun pimindeki [A] iki vidayı Şekil 1'de gösterildiği gibi Allen Anahtarını [D] ile gevşetip çıkarın. Dış pimdeki üst delikler iç pimdeki deliklerle hizalanacak şekilde pimin iki kısmı birbirinden ayrılana kadar yana kaydırın. Vidaları deliklere yerleştirin ve Allen Anahtarını ile sıkın.

**EL Βήμα 1: Ρυθμίστε το ύψος του σφικτήρα του ορθοστάτη για μεγαλύτερη πάχη γραφείου (προαιρετικά)**

**▲ ΠΡΟΣΟΧΗ:** Μη ρυθμίζετε το ύψος του ορθοστάτη εάν υπάρχει οθόνη συνδεδεμένη. Η Sanus Systems δε φέρει ευθύνη για τυχόν ζημιές στον εξοπλισμό σας και / ή τραυματισμό.

Εάν το γραφείο σας έχει μεγάλο πάχος, ίσως χρειαστεί ακόμα να ρυθμίσετε το ύψος του σφικτήρα του ορθοστάτη. Χαλαρώστε και αφαιρέστε τις δύο βίδες στο στέλεχος του ορθοστάτη [A] με το κλειδί Allen [D], όπως απεικονίζεται στην Εικόνα 1. Συρτήτε τα δύο μέρη του στελέχους ξεχωριστά μέχρι οι οπές στο εξωτερικό στέλεχος να ευθυγραμμιστούν με τις οπές στο εσωτερικό στέλεχος. Πέραστε τις βίδες μέσα από τις οπές και σφίξτε τις με το κλειδί allen.

**RU Шаг 1: Отрегулируйте высоту зажима Стойки для столов с более толстыми поверхностями (опция)**

**▲ ОСТОРОЖНО:** Не регулируйте высоту стойки, когда к ней прикреплен монитор. Sanus Systems не отвечает за травмы и/или повреждение имущества.

Если стол имеет более толстую поверхность, может понадобиться регулировка высоты зажима стойки. Открутите и снимите два винта на стержне стойки [A] с помощью торцевого ключа [D], как показано на Рисунке 1. Сместите два куска стержня друг относительно друга так, чтобы верхние отверстия на внешнем стержне выровнялись с отверстиями на внутреннем стержне. Вставьте в отверстия винты и закрутите их торцевым ключом.

**DA Trin 1: Tilpas højden på søjleklemmen for tykkere bordplader (valgfri)**

**▲ FORSIGTIG:** Tilpas ikke højden på søjlen, når der er en skærm påmonteret. Sanus Systems er ikke ansvarlig for skade på materiale og/eller personskaade.

Hvis din bordplade er tyk, skal højden på søjleklemmen eventuelt justeres. Løsn og fjern de to skruer på søjlestammen [A] med unbrakonøglen [D], som vist i figur 1. Skyd de to stykker af stammen fra hinanden indtil de øverste huller på yderste stamme passer med hullerne på den inderste stamme. Anbring skruerne gennem hullerne og spænd dem med unbrakonøglen.

**FI Vaihe 1: Pylvään pöytäkiinnittimen korkeuden säätäminen pöytälevyn mukaan (tarvittaessa)**

**▲ HUOMIO:** Älä säädä pylvään korkeutta näytön ollessa kiinnitettynä telineeseen. Sanus Systems ei vastaa henkilö- eikä omaisuusvahingoista.

Jos pöytälevy on paksu, pylvään pöytäkiinnittimen korkeutta täytyy ehkä säätää. Avaa ja irrota pylvään [A] rungon kaksi ruuvia kuusiokoloavaimella [D], katso kuvaa 1. Vedä rungon kahta osaa erilleen, kunnes rungon ulko-osan ylemmät reiät osuvat rungon sisä-osan reikiin kohdalle. Työnnä ruuvit reikiin ja kiristä ne kuusiokoloavaimella.

**SV Steg 1: Ställ in bordstvingen för tjockare bordsskivor (fakultativt)**

**▲ OBSERVERA:** Justera inte pelaren när skärmen sitter på plats. Sanus Systems är inte ansvarig för skador på egendom eller personer.

Om du har en tjock bordsskiva kan du behöva justera höjden på bordstvingen. Lossa och ta bort de två skruvarna på pelaren [A] med hjälp av sexkantsnyckeln [D] såsom visas på bild 1. Skjut isär de två delarna av skافتet tills de övre hälen på utsidan av skافتet är i jämnhöjd med hälen på det inre skافتet. Sätt i skruvarna i hälen och dra åt dem med sexkantsnyckeln.

**NO Trin 1: Juster høyden på pilartvingen for tykkere bordplater (om nødvendig)**

**▲ ADVARSEL:** Ikke juster høyden på pilaren mens skjermen er festet. Sanus Systems er ikke ansvarlig for materielle skader og/eller personskaade.

Hvis bordplaten er tykk kan det være nødvendig å justere høyden på pilartvingen. Løsne og fjern de to skruene på pilarens skافت [A] med sekskantnøkkelen [D], som vist i figur 1. Skyv de to delene til skافتet fra hverandre inntil de øvre hullene i den ytre delen flukter med hullene i den indre delen. Sett skruene i hullene og stram dem med sekskantnøkkelen.

**PL Krok 1: Dostosuj wysokość zacisku na słupku do grubszych blatów biurka (opcjonalnie)**

**▲ OSTRZEŻENIE:** Nie ustawiaj wysokości słupka wraz z przytwierdzonym monitorem. Firma Sanus Systems nie ponosi odpowiedzialności za zniszczenie mienia i/lub obrażenia ciała.

Jeśli posiadasz biurko z grubym blatem, możliwe, że będziesz musiał ustawić wysokość zacisku na słupku. Poluzuj dwie śruby na trzonku słupka [A] za pomocą klucza do wkrętów z sześciokątnym gniazdem [D] i zdejmij je, jak pokazano na rysunku 1. Przesuń obie części trzonka, aż do momentu, gdy górne otwory na zewnętrznej części trzonka pokryją się z otworami na wewnętrznej części trzonka. Włóż w otwory śruby i przykręć je za pomocą klucza do wkrętów z sześciokątnym gniazdem.

**HU 1. lépés: Állítsa be az Oszlop szorítóelemének magasságát nagyobb asztallap-vastagsághoz (opcionális)**

**▲ FIGYELMEZTETÉS:** Ne kísérelje meg az Oszlop magasságát beállítani, amikor a monitor fel van szerelve. A Sanus Systems nem vállal felelősséget semmiféle anyagi kárért és/vagy személyi sérülésért.

Ha az asztallap vastagabb, lehet, hogy az Oszlop szorítóelemének a magasságát ahhoz be kell állítani. Lazítsa meg és távolítsa el a két csavart az oszlopszáron [A] az imbuszkulcs segítségével [D] az 1. ábra szerint. Csúsztassa szét a két szárat, amíg a külső száron a furatok a belső száron lévő furatokkal nincsenek egyvonalban. Helyezze be a csavarokat a furatokon keresztül, és húzza meg azokat az imbuszkulccsal.

**RO Faza 1: Reglați înălțimea clemei de fixare a coloanei la grosimea mesei (facultativ)**

**▲ ATENȚIE:** Nu reglați înălțimea coloanei cu monitorul atașat. Sanus Systems nu este responsabilă pentru avarii aduse aparatului și/sau leziuni personale.

Dacă grosimea mesei este mare va fi necesar să reglați înălțimea clemei de fixare a coloanei. Deșurubați și îndepărtați cele două șuruburi de pe tija coloanei [A] cu cheia Allen [D] așa cum se vede în Fig.1. Glsați cele două părți ale tijeii separat până când orificiile superioare de pe tija exterioră sunt în dreptul orificiilor de pe tija interioară. Puneți șuruburile în orificiile respective și strângeți-le cu cheia Allen.

**CS Krok 1: Nastavte výšku svorky sloupku pro tlustší pracovní desky (volitelné)**

**POZOR:** Nenastavujte výšku sloupku, pokud je na něm nasazen monitor. Společnost Sanus System není odpovědná za poškození majetku ani zranění osob.

Pokud je deska vašeho stolu tlustá, může být nutné upravit výšku svorky sloupku. Šestihránným klíčem [D] uvolněte a vyjměte dva šrouby na tyči sloupku [A], jak je znázorněno na obrázku 1. Posuňte dvě části tyče od sebe tak, aby byly horní otvory ve vnější tyči zarovnaný s otvory ve vnitřní tyči. Vložte šrouby do otvorů a utáhněte je šestihránným klíčem.

**SL Korak 1: Prilagodite višine spojke stebra za debelejše mizne plošče (poljubno)**

**▲ POZOR:** Ne prilagajajte višine stebra, če je monitor pritrjen. Sanus Systems ne prevzema odgovornosti za materialno škodo in/ali telesne poškodbe.

Če imate debelejšo mizno ploščo, bo morda potrebno prilagoditi višino spojke stebra. Z imbus ključem [D] odvijte in odstranite dva vijaka na rebru stebra [A], kot je prikazano na sliki 1. Potisnite oba kosa rebra narazen, dokler nista zgornji luknji na zunanjem rebro poravnani z luknjami na notranjem rebro. Vstavite vijaka skozi luknje in jih privijte z imbus ključem.

**HR Korak 1: Podesite visinu stezaljke nosivog stupa za montažu na deblje površine stola (neobavezno)**

**▲ UPOZORENJE:** Nemojte podešavati visinu nosivog stupa ukoliko se na njemu nalazi monitor. Sanus Systems nije odgovoran za oštećenje imovine i/ili tjelesnu ozljedu.

Ukoliko je površina Vašeg stola deblja, možda ćete morati podesiti visinu stezaljke nosivog stupa. Pomoću imbus ključa [D] olabavite i uklonite dva vijaka sa drške nosivog stupa [A] kao što je prikazano na Slici 1. Odvojite dva dijela drške sve dok gornje rupe vanjskog dijela drške ne budu u ravni sa rupama unutarnje drške. Postavite vijke na rupe i pritegnite ih imbus ključem.

**SK Krok č. 1: Nastavenie výšky svorky podpery pre hrubšiu dosku stola (voliteľné)**

**▲ UPOZORNENIE:** Nenastavujte výšku podpery s nasadeným monitorom. Spoločnosť Sanus Systems nie je zodpovedná za škodu na majetku a/alebo úraz.

Ak máte hrubšiu dosku stola, môžete upraviť výšku svorky podpery. Uvoľnite a odstráňte dve skrutky z pätky držiaka [A] pomocou imbusového kľúča [D], ako je znázornené na obr. 1. Roztiahnite dva kusy pätky, kým nie sú otvory na vonkajšej pätke v rovnakej polohe ako otvory na vnútornej pätky. Skrutky umiestnite do otvorov a dotiahnite ich pomocou imbusového kľúča.

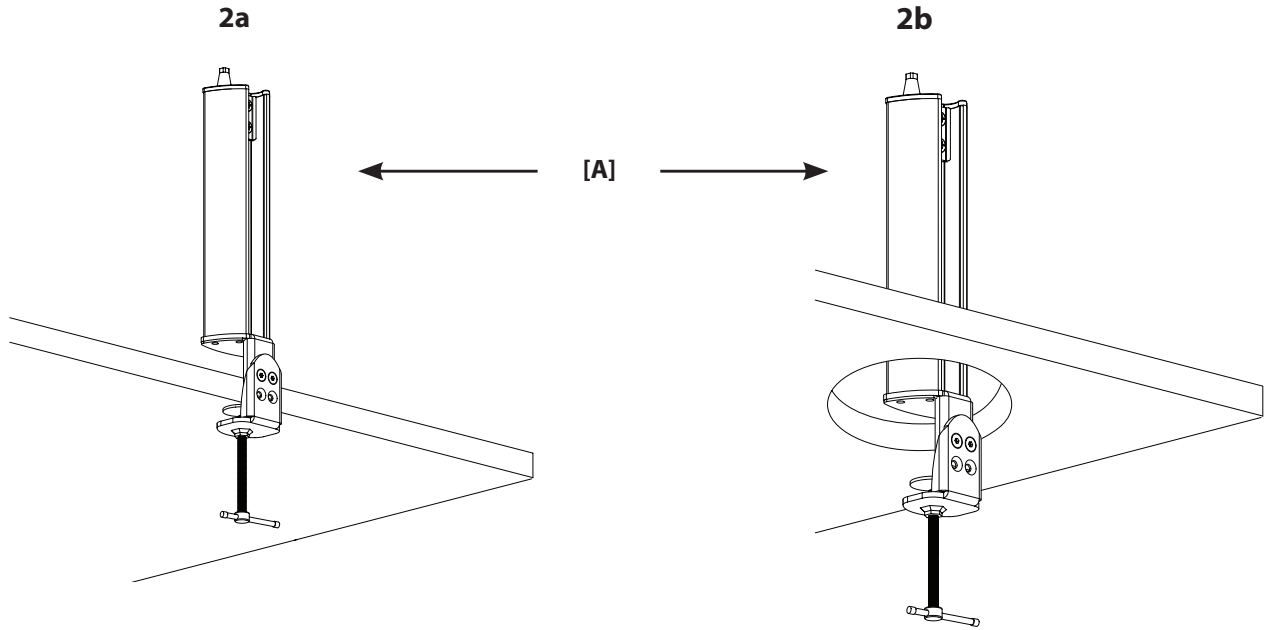

### EN Step 2: Attach the Pillar to the Desk

To attach the Pillar [A] to the edge of the desk as shown in Figure 2a, place the Pillar in the desired location. Check that the pad is resting flat on the finished surface of the desk. Secure the pillar by tightening the clamp until the base rests firmly against the bottom of the desk.

To attach the Pillar through a wire management hole as shown in Figure 2b, you must first separate the inner and outer stems on the Pillar. Loosen and remove the two screws on the stem with the Allen Key [D] as shown in Figure 1 above, and slide the stems apart. Place the Pillar through the wire management hole, resting the pad flat on the finished surface of the desk. Reattach the outer stem with the two screws and the Allen Key. Then secure the pillar by tightening the clamp until the base rests firmly against the bottom of the desk.

### ES Paso 2: Sujete el poste a la mesa

Para sujetar el poste [A] al borde de la mesa, como se indica en la figura 2, coloque el poste en el lugar deseado. Verifique que la almohadilla repose horizontalmente sobre la superficie acabada de la mesa. Asegure el poste [A] apretando el tornillo de sujeción hasta que la base quede firmemente ajustada contra la parte inferior de la mesa.

Para sujetar el poste a través de un orificio de gestión de cables, como se indica en la figura 2b, tendrá primero que separar los vástagos interior y exterior del poste. Afloje y retire los dos tornillos con ayuda de la llave Allen [D], y separe los dos vástagos. Sitúe el poste a través del orificio de gestión de cables haciendo reposar la almohadilla horizontalmente sobre la superficie acabada de la mesa. Vuelva a sujetar el vástago exterior con los dos tornillos y la llave Allen. Luego, asegure el poste apretando el tornillo de sujeción hasta que la base quede firmemente ajustada contra la parte inferior de la mesa.

### DE Schritt 2: Säule am Tisch anbringen

Um die Säule [A] an der Tischkante anzubringen, wie in Abbildung 2a dargestellt, muss die Säule in die gewünschte Stellung gebracht werden. Kontrollieren, ob das Polster flach auf der Tischoberfläche aufliegt. Säule [A] sichern, indem die Klemme angezogen wird, bis die Basis fest auf der Tischunterseite aufliegt.

Um die Säule durch ein Drahtführungsloch anzubringen, wie in Abbildung 2b dargestellt, müssen Sie zunächst den Innen- und den Außenschaft an der Säule trennen. Die beiden Schrauben am Schaft mit dem Inbusschlüssel [D] lösen und entfernen und die Schäfte auseinanderschieben. Säule in das Drahtführungsloch einsetzen, wobei das Polster flach auf der Tischoberfläche aufliegen sollte. Außenschaft mit den beiden Schrauben und dem Inbusschlüssel wieder anbringen. Anschließend die Säule sichern, indem die Klemme angezogen wird, bis die Basis fest auf der Tischunterseite aufliegt.

### FR Étape 2 : Fixation de la colonne au rebord du bureau

Pour fixer la colonne [A] au rebord du bureau comme le montre la figure 2a, placez la colonne à l'endroit voulu. Vérifiez que le coussinet repose bien à plat sur la surface de finition du bureau. Stabilisez la colonne [A] en serrant la pince jusqu'à ce que la base repose fermement sur le dessous du plateau.

Pour fixer la colonne dans un trou de rangement des câbles comme le montre la figure 2b, vous devez d'abord séparer les tiges interne et externe de la colonne. Desserrez et ôtez les deux vis sur la tige à l'aide de la clé à six pans [D] et séparez les deux tiges en les faisant glisser. Faites passer la colonne à travers le trou de rangement des câbles, en faisant reposer le coussinet sur la surface de finition du plateau du bureau. Rattachez la tige externe à l'aide des deux vis et de la clé à six pans. Ensuite, stabilisez la colonne [A] en serrant la pince jusqu'à ce que la base repose fermement sur le dessous du plateau.

### IT Fase 2: Montaggio della colonna alla scrivania

Per montare la Colonna [A] al bordo della scrivania collocare la colonna nel punto desiderato (fare riferimento alla Figura 2a). Verificare che l'imbottitura sia ben piana sulla superficie della scrivania. Fissare la Colonna [A] serrando la morsa finché la base è ben ferma contro la parte inferiore della scrivania.

Per montare la colonna facendo passare i fili attraverso il foro è necessario prima separare lo stelo interno e lo stelo esterno della colonna (fare riferimento alla Figura 2b). Allentare e rimuovere le due viti presenti sullo stelo usando una Chiave per Viti Allen [D], quindi far scorrere gli steli per separarli. Far passare la colonna nel foro mantenendo l'imbottitura piana sulla superficie della scrivania. Riattaccare lo stelo esterno con le due viti usando la chiave per viti Allen. Fissare quindi la colonna serrando la morsa finché la base è ben ferma contro la parte inferiore della scrivania.

### PT Passo 2: Una a Coluna à Secretária

Para unir a coluna [A] à borda da secretária como mostra a Figura 2a, coloque a coluna no local desejado. Verifique se o calço está bem posicionado na superfície acabada da secretária. Fixe a coluna [A] apertando o grampo até que a base esteja posicionada firmemente contra a parte de baixo da secretária.

Para unir a coluna numa abertura para gestão de fios da secretária, como mostra a Figura 2b, tem que primeiro separar a haste inferior e exterior da coluna. Desaperte e remova os dois parafusos da haste com a chave Allen [D], e separe as hastes. Coloque a coluna dentro da abertura e posicione a base na superfície acabada da secretária. Volte a juntar a haste exterior com os dois parafusos e a chave Allen. Fixe a coluna apertando o grampo até que a base esteja posicionada firmemente contra a parte de baixo da secretária.

### NL Stap 2: Bevestig de zuil aan de tafel

Om de zuil [A] te bevestigen aan de rand van de tafel zoals weergegeven in Afbeelding 2a, plaatst u de zuil op de gewenste locatie. Controleer of het beschermende kussentje plat op het oppervlak van de tafel ligt. Zet de zuil [A] vast door de klem aan te draaien tot de basis stevig tegen de onderkant van het tafelblad is geklemd.

Om de zuil te bevestigen via kabelmanagementuitsparing zoals weergegeven Afbeelding 2b, moet u eerste de binnenste en buitenste steel van de zuil van elkaar losmaken. Verwijder de twee schroeven uit de steel met behulp van de inbussleutel [D], zoals weergegeven in Afbeelding 1 hierboven, en schuif de stelen van elkaar. Duw de zuil door de kabelmanagementuitsparing en zorg dat het kussentje plat op het tafelblad ligt. Draai de twee schroeven op de buitenste steel weer vast met behulp van de inbussleutel. Zet daarna de zuil goed vast door de klem aan te draaien tot de basis stevig tegen de onderkant van het tafelblad is geklemd.

### TR Adım 2: Sütunu Masaya Monte Edin

Sütunu [A] masanın kenarına Şekil 2'de gösterildiği gibi monte etmek için sütunu istediğiniz yönde ayarlayın. Yastığın masada düzgün bir şekilde durup durmadığını kontrol edin. Altlık masanın altında güvenli bir şekilde sabitlenene kadar kelepçeyi sıkarak sütunu [A] sabitleyin.

Sütunu kablo deliğinden Şekil 2b'de gösterildiği gibi geçirmek için ilk olarak sütun iç ve dış pimlerini ayırmanız gerekmektedir. Pimdeki iki vidayı Allen Anahtar [D] ile gevşetip çıkarın ve pimleri yana kaydırarak ayırın. Yastığın masanın yüzeyinde düzgün bir şekilde durduğundan emin olduktan sonra sütunu kablo deliğine yerleştirin. Dış pimi iki vida ve Allen Anahtarı ile tekrar takın. Daha sonra altlık masanın altında güvenli bir şekilde sabitlenene kadar kelepçeyi sıkarak sütunu sabitleyin.



## EL Βήμα 2: Μοντάρετε τον ορθοστάτη επάνω στο Γραφείο

Για να μοντάρετε τον ορθοστάτη [A] στο άκρο του γραφείου όπως εικονίζεται στην Εικόνα 2a, τοποθετήστε τον ορθοστάτη στο επιθυμητό σημείο. Βεβαιωθείτε ότι το πέλμα εφάπτεται επίπεδα στην λεία επιφάνεια του γραφείου. Στερεώστε τον ορθοστάτη [A] σφίγγοντας το σφικτήρα μέχρι που η βάση να εδράζεται γερά στο κάτω μέρος του γραφείου.

Για να μοντάρετε τον ορθοστάτη μέσα από οπή διαχείρισης καλωδίων όπως φαίνεται στην Εικόνα 2b, κατ' αρχήν θα πρέπει να διαχωρίσετε το εσωτερικό από το εξωτερικό στέλεχος του ορθοστάτη. Λύστε και αφαιρέστε τις δύο βίδες επάνω στο στέλεχος με το κλειδί allen [D], και σφύρετε τα στέλεχη ώστε να αποχωριστούν. Περάστε τον ορθοστάτη μέσα από την οπή διαχείρισης καλωδίων, αφήνοντας το πέλμα να εδράζεται επίπεδο στην λεία επιφάνεια του γραφείου. Επαναπροσαρμόστε το εξωτερικό στέλεχος με τις δύο βίδες και το κλειδί allen. Στη συνέχεια στερεώστε τον ορθοστάτη σφίγγοντας το σφικτήρα μέχρι που η βάση να εδράζεται γερά στο κάτω μέρος του γραφείου.

## RU Шаг 2: Прикрепите Стойку к столу

Чтобы прикрепить стойку [A] к кромке стола, как показано на Рисунке 2a, поставьте стойку в нужное положение. Убедитесь, что щиток примыкает своей плоскостью к полированной поверхности стола. Закрепите стойку [A], закрутив зажим так, чтобы основание было надежно прижато к нижней части стола.

Чтобы прикрепить стойку через отверстие для проводки, как показано на Рисунке 2b, нужно сначала разделить внутренний и внешний стержни на стойке. С помощью торцевого ключа [D] открутите и извлеките два винта на стержне и раздвиньте стержни. Вставьте стойку через отверстие для проводки так, чтобы щиток примыкал своей плоскостью к полированной поверхности стола. Опять прикрутите внешний стержень двумя винтами с помощью торцевого ключа. Затем закрепите стойку, закрутив зажим так, чтобы основание было надежно прижато к нижней части стола.

## DA Trin 2: Fastgør søjlen til bordet

Anbring søjlen på det ønskede sted for at fastgøre søjlen til kanten af bordet, som vist i figur 2a. Sørg for at underlaget hviler plant på bordets overflade. Fastgør søjlen [A] ved at spænde klemmen indtil basen hviler fast mod bunden af bordpladen.

For at fastgøre søjlen gennem et hul i bordet til ledninger som vist i figur 2b, skal du først adskille den inderste og yderste stamme på søjlen. Løsn og fjern de to skruer på søjlestammen med unbrakonøglen [D] og skyd stammerne fra hinanden. Placer søjlen gennem hullet til ledninger og lad underlaget hvile plant mod bordoverfladen. Sæt den yderste stamme på igen med de to skruer og unbrakonøglen. Fastgør søjlen ved at spænde klemmen indtil basen hviler fast mod bunden af bordpladen.

## FI Vaihe 2: Pylvään kiinnittäminen pöytään

Kun kiinnität pylvästä [A] pöydän reunaan, aseta pylväs ensin haluttuun kohtaan kuvassa 2a näkyvällä tavalla. Tarkasta, että pehmuste lepää tasaisesti pöydän yläpinnalla. Kiinnitä pylväs [A] paikalleen kiristämällä pöytäkiinnintä, kunnes tukilevy on lujasti pöydän alapintaa vasten.

Jos pylväs asennetaan johtoaukkoon kuvassa 2b esitetyllä tavalla, pylvään rungon sisä- ja ulko-osa on ensin irrotettava toisistaan. Avaa ja irrota pylvään rungon kaksi ruuvia kuusiokoloavaimella (O) ja vedä osat erilleen. Aseta pylväs johtoreikään, siten että pehmuste lepää tasaisesti pöydän yläpinnalla. Kiinnitä rungon ulko-osa takaisin paikalleen kahdella ruuvilla kuusiokoloavainta käyttäen. Kiinnitä pylväs kiristämällä pöytäkiinnintä, kunnes tukilevy on lujasti pöydän alapintaa vasten.

## SV Steg 2: Fäst pelaren på skrivbordet

Fäst pelaren [A] i önskat läge på bordskanten såsom visas på bild 2a. Kontrollera att dynan ligger slätt mot bordsytan. Fäst pelaren [A] genom att dra åt bordstvingen tills basen vilar stadig mot undersidan av bordet.

För att montera pelaren genom ett kabelhål såsom visas på bild 2b måste du först dela på pelarens inre och yttre skaft. Lossa och ta bort de två skruvarna på skaftet med hjälp av sexkantnyckeln [D] och skjut isär delarna. Placera pelaren genom kabelhålet med dynan slätt mot bordsytan. Sätt tillbaka det yttre skaftet med de två skruvarna och sexkantnyckeln. Fäst sedan pelaren genom att dra åt bordstvingen tills basen vilar stadig mot undersidan av bordet.

## NO Trinn 2: Fest pilaren til skrivebordet

Fest pilaren [A] i ønsket stilling på bordkanten som vist i figur 2a. Kontroller at underlaget ligger flatt mot bordflaten. Fest pilaren [A] ved å stramme tvingen til undersiden ligger godt mot undersiden av bordplaten.

For å feste pilaren gjennom et kabelhull som vist i figur 2b, må du først skille pilarens indre og ytre skaft. Løse og fjern de to skruene på skaftet ved hjelp av sekskantnøkkelen [D] og skyv delene fra hverandre. Sett pilaren i kabelhullet, slik at underlaget ligger flatt mot bordflaten. Fest det ytre skaftet ved hjelp av de to skruene og sekskantnøkkelen. Fest deretter pilaren ved å stramme tvingen til undersiden ligger godt mot undersiden av bordplaten.

## PL Krok 2: Przymocuj słupek do biurka

Abymy mocować słupek [A] do krawędzi biurka, jak pokazano na rysunku 2a, umieść słupek w wymaganym miejscu. Sprawdź czy poduszka leży płasko na blacie biurka. Przykręć słupek [A] poprzez ścisnięcie klemy aż do momentu, gdy podstawa oprze się mocno na spodniej części blatu.

Abymy mocować słupek poprzez otwór do poprowadzenia przewodów, jak to pokazano na rysunku 2b, należy najpierw oddzielić wewnętrzny trzonek od zewnętrznego. Poluzuj i odkręć dwie śruby na trzonku przy pomocy klucza do wkrętów o sześciokątnym gnieździe [D] i rozsuń trzonki. Umieść słupek w otworze do poprowadzenia przewodów, opierając równo poduszkę na blacie biurka. Ponownie przyłącz zewnętrzną część trzonka przy pomocy dwóch śrub oraz klucza do wkrętów o sześciokątnym gniazdem. Następnie umocuj słupek przykręcając zacisk, aż podstawa oprze się mocno o spodnią część blatu.

## HU 2. lépés: Rögzítse az Oszlopot az asztalhoz

Az Oszlopnak [A] az asztal széléhez való rögzítéséhez (2a. ábra) helyezze az Oszlopot a kívánt helyre. Ellenőrizze, hogy a talp az asztal felső felületén fekszik-e. Rögzítse az Oszlopot [A] a szorítóelem meghúzásával, amíg az alaplap szilárdan nem rögzül az asztallap alsó felén.

Az Oszlopnak a kábelkezelő furaton keresztüli rögzítéséhez (2b. ábra) először el kell egymástól választani az Oszlop belső és külső szárát. Lazítsa meg és távolítsa el a két csavart a szárról az imbuszkulcs [D] segítségével, majd csúsztassa szét a szárat. Dugja át az Oszlopot a kábelvezető furaton úgy, hogy a talp az asztal felső felületén feküdjön. Szerelje vissza a két csavarral és az imbuszkulccsal a külső szárát. Ezt követően rögzítse az Oszlopot a szorítóelem meghúzásával, amíg az alaplap szilárdan nem rögzül az asztallap alsó felén.

## RO Faza 2: Fixați coloana pe masă

Pentru a fixa coloana [A] la colțul mesei așa cum se vede în Figura 2a, așezați coloana în locul dorit. Controlați dacă suportul este plat pe suprafața finisată a mesei. Fixați coloana [A] prin strângerea clemei până când baza suportului se află foarte bine presată pe partea inferioară a mesei.

Pentru a fixa coloana [A] în orificiul de conducere a cablurilor așa cum arată Fig. 2b trebuie întâi separată tija interioară a coloanei de cea exterioară. Deșurubați și îndepărtați cele două șuruburi de pe tija cu cheia Allen [D] și glisați cele două tije separat. Montați coloana în orificiul de conducere a cablurilor astfel încât suportul să fie plat pe suprafața finisată a mesei. Fixați din nou tija exterioară cu două șuruburi și cu cheia Allen. Apoi asigurați fixarea coloanei [A] prin strângerea clemei până când baza suportului se află foarte bine presată pe partea inferioară a mesei.

## CS Krok 2: Připevněte sloupek ke stolu

Sloupek [A] nasadte na požadované místo na kraji stolu, jak je znázorněno na obrázku 2a. Zkontrolujte, že podložka spočívá naplocho na povrchu stolu. Sloupek [A] zajistíte utažením svorky tak, aby se základna pevně opírala o spodní stranu stolu.

Chcete-li sloupek připevnit do otvoru pro vedení kabelů, jak je znázorněno na obrázku 2b, musíte oddělit vnitřní a vnější tyč sloupku. Šestihranným klíčem [D] uvolníte a vyjměte dva šrouby na tyči a obě tyče od sebe oddělte. Prostrčte sloupek otvorem pro vedení kabelu tak, aby podložka spočívala naplocho na povrchu stolu. Pomocí dvou šroubů a šestihranného klíče znovu připevněte vnější tyč. Pak sloupek zajistíte utažením svorky tak, aby se základna pevně opírala o spodní stranu stolu.

## SL Korak 2: Pritrditev steber na mizo

Če želite pritrditi steber [A] na rob mize, kot je prikazano na sliki 2a, ga namestite na želen položaj. Preverite, da blazinica poravnano leži na zgornji strani mize. Zavarujte steber [A] tako, da zategnete spojko toliko, da je njen podstavek trdno stisnjen ob dno mize.

Če želite pritrditi steber skozi luknjo za napeljavo kablov, kot je prikazano na sliki 2a, morate najprej ločiti notranje in zunanje rebro stebra. Z imbus ključem [D] odvijte in odstranite dva vijaka na rebri in rebri pottsinite narazen. Vstavite steber skozi luknjo za napeljavo kablov, blazinica mora poravnano ležati na zgornji strani mize. Ponovno pritrdite zunanje rebro z dvema vijakoma in imbus ključem. Nato zavarujte steber tako, da zategnete spojko toliko, da je njen podstavek trdno stisnjen ob dno mize.

## HR Korak 2: Pričvrstite nosivi stup na radni stolu

Da bi pričvrstili nosivi stup [A] na kraj stola kao što je prikazano na Slici 2a, postavite nosivi stup na željeno mjesto. Provjerite je li jastučić položen ravno na glatku površinu radnog stola. Pričvrstite nosivi stup [A] tako da pritegnete stezaljku sve dok postolje ne bude učvršćeno za dno radnog stola.

Da biste mogli pričvrstili nosivi stup kroz otvor namijenjen za kablove kao što je prikazano u slici 2b, prvo morate odvojiti unutarnje i vanjske drške na nosivom stupu. Imbus ključem otpustite i uklonite dva vijka na dršci [D] i razdvojite drške. Umetnite nosivi stup kroz otvor za raspored kabela, te položite jastučić ravno na glatku površinu radnog stola. Ponovno spojite vanjsku dršku pomoću dva vijka i imbus ključa. Učvrstite nosivi stup tako da pritegnete stezaljku sve dok postolje čvrsto ne bude prionulo za dno radnog stola.

## SK Krok č. 2: Pripevnenie podpery o dosku stola

Pre pripevnenie podpery [A] na okraj stola, ako je znázornené na obr. 2a, podperu umiestnite na želané miesto. Uistite sa, či je gumená podložka umiestnená vodorovne na povrch stola. Zaisťite podperu [A] dotiahnutím svorky, až kým jej základňa nespočívá pevne na spodnej strane stola.

Pre upevnenie podpery cez otvor na káble podľa obr. 2b musíte najskôr oddeliť vnútornú a vonkajšiu pätku podpery. Uvoľnite a odstráňte dve skruty na pätku držiaka pomocou imbusového kľúča [D] a pätky roztriahnite. Podperu umiestnite do otvoru na káble tak, aby bola podložka umiestnená vodorovne na opracovanú stranu dosky stola. Pomocou dvoch skrutiiek a imbusového kľúča pripevnite späť vonkajšiu pätku. Potom podperu zaisťite dotiahnutím svorky, až kým jej základňa nespočívá pevne na spodnej strane stola.

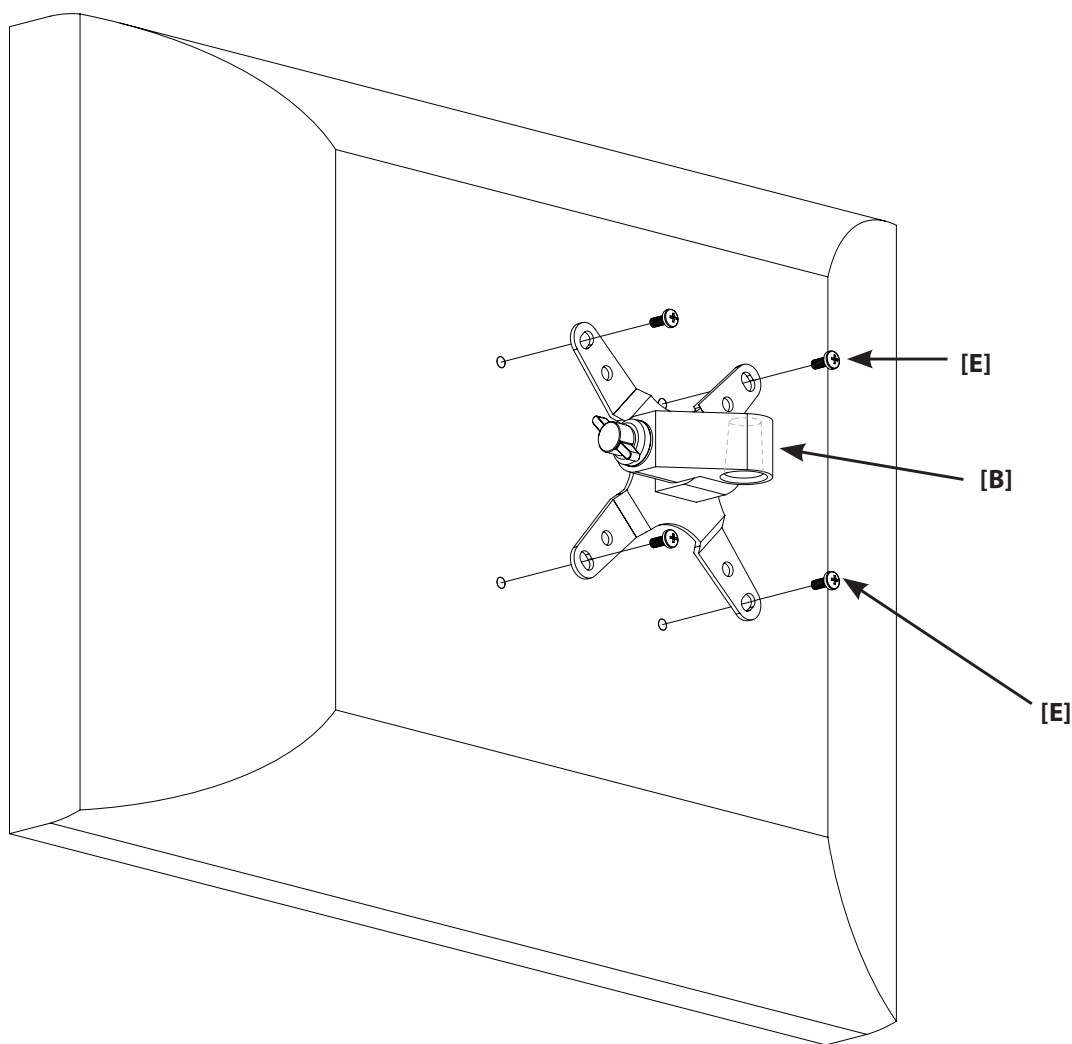
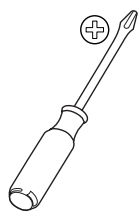

### EN Step 3: Attach the Monitor Mount to a Monitor with a Flat Back

**NOTE:** For monitors with curved backs or obstructions, go to Step 4.

Attach the Monitor Mount [B] to the back of your LCD monitor using the M4 x 10 mm Screws [E], as shown in Figure 3. Position the Monitor Mount so that the large side of the tapered hole faces the bottom of the monitor. Place the four screws through the Monitor Mount into the VESA bolt mounting pattern on the back of the monitor. Tighten the screws into the monitor. Go to Step 5.

### ES Paso 3: Sujete el soporte del monitor a un monitor de dorso plano

**NOTA:** Para monitores de dorso curvo o con obstrucciones, vaya al paso 4.

Sujete el soporte del monitor [B] al dorso de su monitor de LCD usando los tornillos M4 x 10 mm [E], como se indica en la figura 3. Coloque el soporte del monitor de tal manera que el lado largo del orificio cónico quede frente a la base del monitor. Introduzca los cuatro tornillos, a través del soporte del monitor, en el patrón de tornillos VESA del dorso del monitor. Apriete los tornillos contra el monitor. Vaya al paso 5.

### DE Schritt 3: Monitorhalterung an einem Monitor mit flacher Rückwand anbringen

**HINWEIS:** Für Monitore mit gekrümmten Rückwänden oder Hindernissen weiter mit Schritt 4..

Monitorhalterung [B] mit den Schrauben M4 x 10 mm [E], wie in Abbildung 3 dargestellt, an der Rückwand Ihres LCD-Monitors anbringen. Monitorhalterung so ausrichten, dass die große Seite des konischen Lochs zur Monitor-Unterseite weist. Die vier Schrauben durch die Monitorhalterung in das VESA-Schraubenmontagemuster an der Rückwand des Monitors einsetzen. Schrauben im Monitor anziehen. Weiter mit Schritt 5.

### FR Étape 3 : Fixation de l'applique sur un moniteur ayant une face arrière plate

**NOTE :** Pour les moniteurs ayant une face arrière bombée ou pourvue d'un obstacle, voir l'étape 4.

Fixez l'applique [B] à l'arrière de votre moniteur LCD au moyen des vis M4 x 10 mm [E], comme le montre la figure 3. Placez l'applique de façon à ce que le côté large du trou conique de l'applique soit orienté vers le bas du moniteur. Placez les quatre vis dans les trous de l'applique et dans les trous à la norme de fixation VESA à l'arrière du moniteur. Serrez les vis dans le moniteur. Rendez-vous à l'étape 5.

### IT Fase 3: Montaggio del supporto monitor a un monitor con dorso piatto

**NOTA:** Per i monitor con dorso curvo od ostruzione fare riferimento alla Fase 4.

Attaccare il Supporto Monitor [B] al dorso del monitor LCD usando le viti M4 da 10 mm [E] come mostrato nella Figura 3. Posizionare il supporto monitor in modo che il lato grande del foro conico sia rivolto verso l'estremità del monitor. Collocare le quattro viti facendole passare attraverso il supporto monitor e l'attacco VESA di riferimento sul dorso del monitor. Serrare le viti al monitor. Passare alla Fase 5.

### PT Passo 3: Montagem do Suporte de Monitor em Monitor com parte traseira plana

**NOTA:** Para monitores com partes traseiras curvas ou com obstruções, por favor siga o Passo 4.

Fixe o Suporte de Monitor [B] na parte traseira do seu monitor LCD utilizando os Parafusos M4 x 10 mm [E], conforme ilustrado na Figura 3. Posicione o suporte de forma que o buraco maior da abertura cônica esteja virado para baixo. Coloque os quatro parafusos nos buracos do suporte e no padrão de buracos VESA na parte traseira do monitor. Aperte os parafusos para fixar o monitor. Siga para o Passo 5.

### **NL** Stap 3: Bevestig de monitorsteun aan een monitor met een platte achterkant

**OPMERKING:** Zie voor monitors met een bolle achterkant of uitstaande delen Stap 4.

Bevestig de monitorsteun [B] aan de achterkant van uw LCD monitor met behulp van de M4 x 10 mm schroeven [E], zoals weergegeven in Afbeelding 3. Positioneer de monitorsteun zodanig dat de grote zijde van het tapse gat naar de onderkant van de monitor wijst. Duw de vier schroeven door de monitorsteun in het VESA-boutbevestigingspatroon aan de achterkant van de monitor. Draai de schroeven vast in de monitor. Ga naar Stap 5.

### **TR** Adım 3: Monitör Montaj Askısını Arkası Düz Olan Monitöre Monte Edin

**NOT:** Arkası kavisli veya çıkıntılı olan monitörlerle Adım 4'e geçin.

M4 x 10 mm'lik Vida [E] ile Monitör Montaj Askısını [B] LCD monitörün arkasına Şekil 3'te gösterildiği gibi monte edin. Monitör Montaj Askısını daralan deliklerin geniş tarafı monitörün altına bakacak şekilde yerleştirin. Dört vidayı Monitör Montaj Askısı ile televizyonunuzun arkasındaki VESA civata montaj şekliyle çıkarın. Vidaları monitöre sabitleyin. Adım 5'e geçin.

### **EL** Βήμα 3: Προσαρμόστε την Υποδοχή Οθόνης σε μία οθόνη που διαθέτει επίπεδη πλάτη

**ΣΗΜΕΙΩΣΗ:** Για οθόνες με κυρτή πλάτη ή άλλα σημεία που εμποδίζουν, μεταβείτε στο Βήμα 4.

Προσαρμόστε την Υποδοχή Οθόνης [B] στην πλάτη της οθόνης LCD σας χρησιμοποιώντας τις βίδες M4 x 10 mm [E], όπως εικονίζεται στην Εικόνα 3. Τοποθετήστε την Υποδοχή Οθόνης έτσι ώστε η μεγάλη πλευρά της κωνικής οπής να είναι στραμμένη προς τον πυθμένα της οθόνης. Περάστε τις τέσσερις βίδες από την Υποδοχή Οθόνης στη διάταξη συναρμογής βιδών τύπου VESA στην πίσω πλευρά της οθόνης. Σφίξτε τις βίδες επάνω στην οθόνη. Μεταβείτε στο Βήμα 5.

### **RU** Шаг 3: Прикрепите Кронштейн монитора к Монитору с Плоской задней панелью

**ПРИМЕЧАНИЕ:** При работе с мониторами с выгнутой задней панелью или с преградой переходите к Шагу 4.

Подсоедините Кронштейн монитора [B] к задней панели ЖК-монитора, телевизора, используя Винты M4 x 10 мм [E], как показано на Рисунке 3. Расположите Кронштейн монитора так, чтобы сторона большего размера конусного отверстия была обращена к нижней части монитора. Вставьте четыре Винта через Кронштейн монитора в монтажный рисунок VESA на задней панели монитора. Закрутите винты в монитор. Перейдите к Шагу 5.

### **DA** Trin 3: Fastgør skærmophænget til en skærm med flad bagside

**NOTE:** For skærme med buede bagsider eller obstruktioner, gå til trin 4.

Fastgør skærmophænget [B] til bagsiden af din LCD skærm ved at bruge M4 x 10 mm skruer [E], som vist i figur 3. Anbring skærmophænget, således den store side af det tilspidsede hul vender mod bunden af skærmen. Anbring de fire skrue gennem skærmophænget ind i VESA hulmønstret på bagsiden af skærmen. Spænd skrueerne fast til skærmen. Gå til trin 5.

### **FI** Vaihe 3: Kiinnityskappaleen kiinnittäminen näyttöön, jossa on litteä tausta

**HUOMAUTUS:** Jos näyttössä on kaareva tausta tai kiinnittämistä vaikeuttavia esteitä, jatka kohdasta 4.

Kiinnitä kiinnityskappale [B] LCD-näytön taustaan M4 x 10 mm -ruuveilla [E] kuvassa 3 näkyvällä tavalla. Aseta kiinnityskappale sellaiseen asentoon, että kartiomaisen aukon suurempi suu osoittaa näytön alareunaan päin. Työnnä neljä ruuvia kiinnityskappaleen läpi näytön taustan VESA-asennusreikiin. Kiristä ruuvit. Jatka kohdasta 5.

### **SV** Steg 3: Montera skärmfästet på en skärm med platt baksida

**ÖBS:** För skärmar med buktiga baksidor eller hindrande delar, gå till steg 4.

Montera fästet till skärmen [B] på baksidan av LCD-skärmen med hjälp av M4 x 10 mm skruvarna [E] som visas på bild 3. Placera fästet så att den större öppningen på det koniska hålet pekar nedåt. Sätt i de fyra skruvarna genom fästet in i VESA hålmönstret på baksidan av skärmen. Dra åt skruvarna in i skärmen. Gå till steg 5.

### **NO** Trinn 3: Monter skjermbraketten til en skjerm med rett bakside

**MERK:** For skjermmer med buet bakside eller utstikkende del, se trinn 4.

Fest skjermbraketten [B] til baksiden av LCD-skjermen ved hjelp av M4 x 10 mm skruene [E], som vist i figur 3. Plasser skjermbraketten slik at den store siden av det koniske hullet vender ned. Sett de fire skruene i skjermbraketten og i VESA hullmønsteret på baksiden av skjermen. Stram skruene i skjermen. Gå til trinn 5.

### **PL** Krok 3: Połącz uchwyt z płaskim tyłem

**UWAGA:** W przypadku monitorów z wygiętym tyłem lub przeszkodą, przejdź do kroku 4.

Przy pomocy śrub M4 x 10 mm [E] przymocuj uchwyt [B] do tyłu monitora LCD, jak pokazano na rysunku 3. Ustaw uchwyt w taki sposób, aby zweźający się otwór był skierowany w dół większym otworem. Umieść cztery śruby w otworach do wkrętów VESA z tyłu ekranu, muszą one przechodzić przez uchwyt do monitora. Przykręć śruby do monitora. Przejdź do kroku 5.

### **HU** 3. lépés: Rögzítse a Monitortartót a sík hátlapos monitorhoz

**MEGJEGYZÉS:** Az ívelt hátlappal vagy határoló elemmel jellemezhető monitorok esetében folytassa a 4. lépéssel.

Rögzítse a Monitortartót [B] az LCD monitor hátoldalára az M4 x 10 mm Csavarok [E] segítségével, a 3. ábra szerint. Úgy pozícionálja a Monitortartót, hogy a kúpos lyukfelület nagyobbik oldala a monitor alsó részére nézzen. Helyezze be a négy Csavart a Monitortartón keresztül a VESA csavarszerelő mintába a monitor hátoldalán. Folytassa az 5. lépéssel.

### **RO** Faza 3: Fixați suportul monitor la un monitor cu spate drept

**NOTIȚĂ:** Pentru monitoare cu spate bombat sau obstacol vedeți Faza 4.

Fixați suport monitor [B] pe spatele monitorului dvs. LCD folosind șuruburi [E] M4 x 10 mm așa cum se vede în figura 3. Poziționați suportul monitor în așa fel încât latura mare a orificiului de formă conică să fie la partea inferioară a monitorului. Plasați cele patru șuruburi prin suportul monitor în placa de montaj VESA din spatele monitorului. Strângeți șuruburile foarte bine în monitor. Continuați cu faza 5.

### **CS** Krok 3: Připevněte držák monitoru k monitoru s plochou zadní stranou

**POZNÁMKA:** Pokud je zadní strana monitoru zakřivená nebo jsou na ní překážky, přejděte ke kroku 4.

Připevněte držák monitoru [B] na zadní stranu LCD monitoru pomocí šroubů M4 x 10 mm [E], jak je znázorněno na obrázku 3. Umístěte držák monitoru tak, aby velká strana kuželového otvoru směřovala ke spodní straně monitoru. Prostrčte čtyři šrouby držákem monitoru a zasuňte je do otvorů VESA na zadní straně monitoru. Šrouby zašroubujte do monitoru. Přejděte ke kroku 5.

### **SL** Korak 3: Pritrdite nosilec za zaslon na monitor s ploskim zadnjim delom

**OPOMBA:** Za monitorje s širšim zadnjim delom ali ovirami. Glejte korak 4.

Pritrdite nosilec za zaslon [B] na zadnjo stran vašega LCD monitorja, pri tem uporabite vijake M4x10 mm [E], kot je prikazano na sliki 3. Nosilec za zaslon namestite tako, da je večja stran koničaste luknje obrnjena proti spodnjemu delu monitorja. Vstavite štiri vijake skozi nosilec za zaslon v montažni vzorec za vijake VESA na zadnji strani monitorja. Privijte vijake v monitor. Pojdite na korak 5.

### **HR** Korak 3: Pričvrstite nosač monitora na monitor sa ravnom poleđinom

**NAPOMENA:** Za monitore sa zaobljenim poleđinama ili preprekama, idite na korak 4.

Pričvrstite nosač monitora [B] na poleđinu vašeg LCD monitora pomoću vijaka M4 x 10 mm [E], kao što je prikazano na slici 3. Namjestite nosač monitora tako da je veća strana koničnog otvora okrenuta prema dnu monitora. Provcute četiri vijka kroz nosač monitora i fiksatore a zatim i u VESA okvir za montažu na poleđini monitora. Pritegnite vijke za monitor.

### **SK** Krok 3: Pripevnite držiak monitora k monitoru s plochou zadnou stranou

**UPOZORNENIE:** Pri monitoroch s vypuklou alebo členitou zadnou stranou prejdite na krok 4.

Pripevnite držiak monitora [B] k zadnej strane LCD monitora použitím skrutiek M4 x 10 mm [E] podľa obr. 3. Umiestnite držiak monitora tak, aby rozšírená strana kuželovitého otvoru smerovala nadol. Vsuňte štyri skrutky cez držiak monitora do závitových otvorov na profile VESA na zadnej strane monitora. Dotiahnite skrutky k monitoru. Prejdite na krok 5.

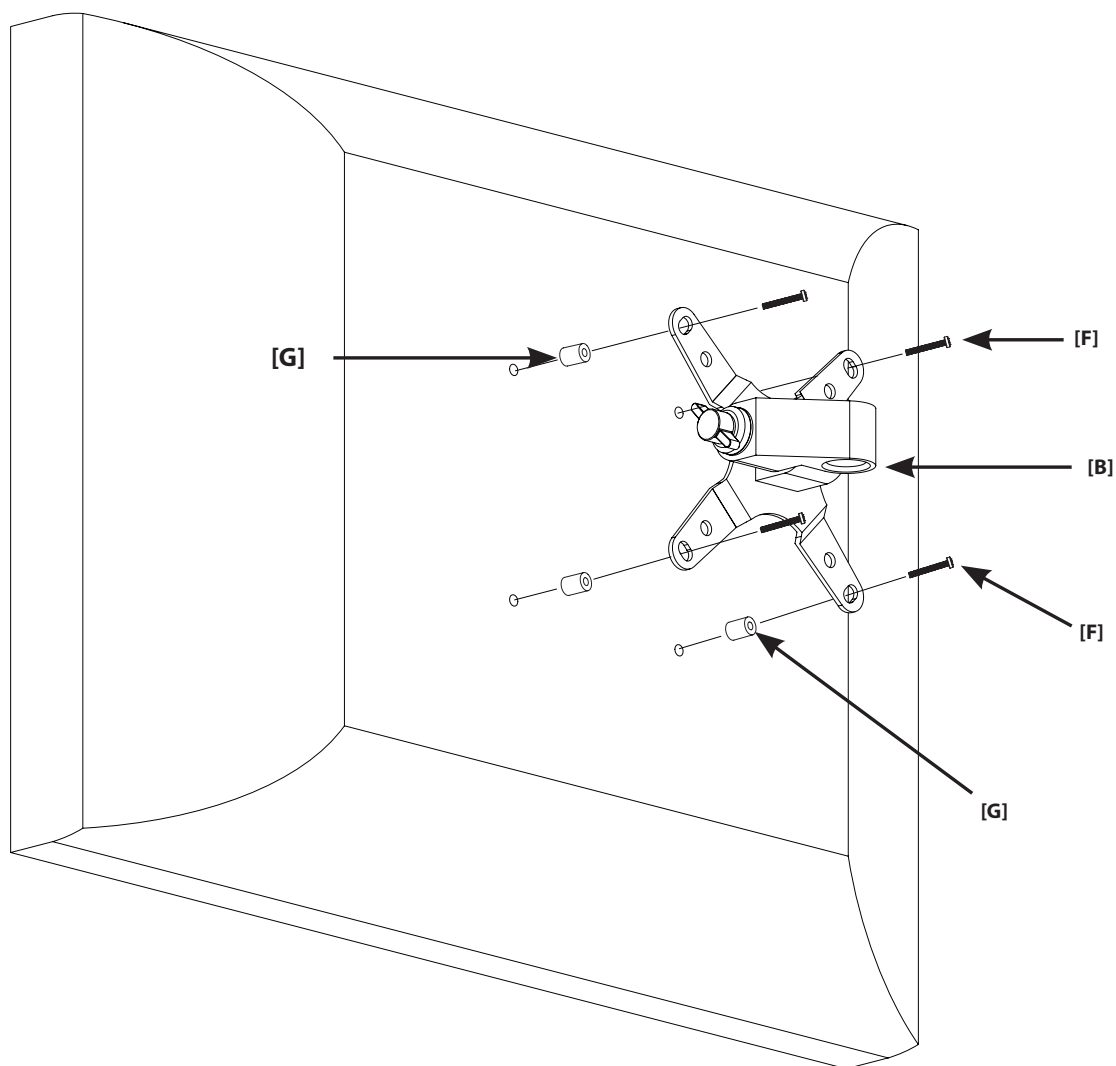
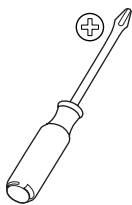

#### EN Step 4: Attach the Monitor Mount to a Monitor with a Curved Back or Obstructions

Attach the Monitor Mount [B] to the back of your LCD monitor using the M4 x 30 mm Screws [F] and the Spacers [G], as shown in Figure 4. Position the Monitor Mount so that the large side of the tapered hole faces the bottom of the monitor. Place the four screws through the Monitor Mount and the spacers, and then into the VESA bolt mounting pattern on the back of the monitor. Tighten the bolts to the monitor.

#### ES Paso 4: Sujete el soporte del monitor a un monitor con dorso curvo u obstrucciones

Sujete el soporte del monitor [B] al dorso de su monitor de LCD usando los tornillos M4 x 30 mm [F] y los separadores [G], como se indica en la figura 4. Coloque el soporte del monitor de tal manera que el lado largo del orificio cónico quede frente a la base del monitor. Introduzca los cuatro tornillos, a través del soporte del monitor y los separadores, en el patrón de montaje de tornillos VESA situado en el dorso del monitor. Apriete los tornillos contra el monitor.

#### DE Schritt 4: Monitorhalterung an einem Monitor mit gekrümmter Rückwand oder Hindernissen anbringen

Monitorhalterung [B] mit den Schrauben M4 x 30 mm [F] und Distanzscheiben [G], wie in Abbildung 4 dargestellt, an der Rückwand Ihres LCD-Monitors anbringen. Monitorhalterung so ausrichten, dass die große Seite des konischen Lochs zur Monitor-Unterseite weist. Die vier Schrauben durch die Monitorhalterung und die Distanzscheiben und anschließend in das VESA-Schraubenmontagemuster an der Rückwand des Monitors einsetzen. Schrauben am Monitor anziehen.

#### FR Étape 4 : Fixation de l'applique sur un moniteur ayant une face arrière bombée ou pourvue d'un obstacle

Fixez l'applique [B] à l'arrière de votre moniteur LCD au moyen des vis M4 x 30 mm [F] et des douilles d'espacement, comme le montre la figure 4. Placez l'applique de façon à ce que le côté large du trou conique de l'applique soit orienté vers le bas du moniteur. Placez les quatre vis dans les trous de l'applique et dans les trous à la norme de fixation VESA à l'arrière du moniteur. Serrez les vis dans le moniteur.

#### IT Fase 4: Montaggio del supporto monitor a un monitor con dorso curvo od ostruzione

Attaccare il Supporto Monitor [B] al dorso del monitor LCD usando le Viti M4 da 30 mm [F] e i Distanziatori [G] come mostrato nella Figura 4. Posizionare il supporto monitor in modo che il lato grande del foro conico sia rivolto verso l'estremità del monitor. Collocare le quattro viti facendole passare attraverso il supporto monitor e l'attacco VESA di riferimento sul dorso del monitor. Serrare i bulloni al monitor.

#### PT Passo 4: Montagem do Suporte de Monitor em Monitor com parte traseira curva ou com obstruções

Fixe o Suporte de Monitor [B] na parte traseira do seu monitor LCD utilizando os Parafusos M4 x 30 mm [F] e os espaçadores [G], conforme ilustrado na Figura 4. Posicione o suporte de forma que o buraco maior da abertura cônica esteja virado para baixo. Coloque os quatro parafusos nos buracos do suporte e no padrão de buracos VESA na parte traseira do monitor. Aperte os parafusos para fixar o monitor.

#### **NL** Stap 4: Bevestig de monitorsteun aan een monitor met een bolle achterkant of uitstaande delen

Bevestig de monitorsteun [B] aan de achterkant van uw LCD monitor met behulp van de M4 x 30 mm schroeven [F] en de afstandstukken [G], zoals weergegeven in Afbeelding 4. Positioneer de monitorsteun zodanig dat de grote zijde van het tapse gat naar de onderkant van de monitor wijst. Duw de vier schroeven door de monitorsteun en de afstandstukken, en daarna in het VESA-boutbevestigingspatroon aan de achterkant van de monitor. Draai de bouten in de monitor.

#### **TR** Adım 4: Monitör Montaj Askısını Arkası Düz veya Çukurlu Olan Monitöre Monte Edin

M4 x 30 mm'lik Vida [F] ve Ara Halka [G] ile Monitör Montaj Askısını [B] LCD monitörünüzün arkasına Şekil 4'te gösterildiği gibi monte edin. Monitör Montaj Askısını daralan deliklerin geniş tarafı monitörün altına bakacak şekilde yerleştirin. Dört vidayı öncelikle Monitör Montaj Askısı ve ara halka daha sonra ise televizyonunuzun arkasındaki VESA civata montaj şekllinden geçirin. Civataları monitöre sabitleyin.

#### **EL** Βήμα 4: Προσαρμόστε την Υποδοχή Οθόνης σε μία οθόνη με κυρτή πλάτη ή σημεία που εμποδίζουν

Προσαρμόστε την Υποδοχή Οθόνης [B] στην πλάτη της οθόνης LCD σας χρησιμοποιώντας τις βίδες M4 x 30 mm [F] και τους αποστάτες [G], όπως εικονίζεται στην Εικόνα 4. Τοποθετήστε την Υποδοχή Οθόνης έτσι ώστε η μεγάλη πλευρά της κωνικής οπής να είναι στραμμένη στον πυθμένα της οθόνης. Περάστε τις τέσσερις βίδες από την Υποδοχή Οθόνης και ανάμεσα τους αποστάτες, και μετά στη διάταξη συναρμογής βιδών τύπου VESA στην πίσω πλευρά της οθόνης. Σφίξτε τις βίδες επάνω στην οθόνη.

#### **RU** Шаг 4: Прикрепите Кронштейн монитора к монитору с выгнутой задней панелью или препятствиями

Подсоедините Кронштейн монитора [B] к задней панели ЖК-монитора, телевизора, используя Винты M4 x 30 мм [F] и Промежуточные кольца [G], как показано на Рисунке 4. Расположите Кронштейн монитора так, чтобы сторона большего размера конусного отверстия была обращена к нижней части монитора. Вставьте четыре Винта через Кронштейн монитора и кольца в монтажный рисунок VESA на задней панели монитора. Вкрутите болты в монитор.

#### **DA** Trin 4: Fastgør skærmophænget til en skærm med buet bagside eller obstruktioner

Fastgør skærmophænget [B] til bagsiden af din LCD skærm ved at bruge M4 X 30 mm skruer [F] og afstandsstykkerne [G], som vist i figur 4. Anbring skærmophænget, således den store side af det tilspidsede hul vender mod bunden af skærmen. Anbring de fire skruer gennem skærmophænget og afstandsstykkerne og ind i VESA hulmønsteret på bagsiden af skærmen. Spænd skruerne fast til skærmen.

#### **FI** Vaihe 4: Kiinnityskappaleen kiinnittäminen näyttöön, jossa on kaareva tausta tai kiinnitystä haittaava este

Kiinnitä kiinnityskappale [B] LCD-näytön taustaan M4 x 30 mm -ruuvien [F] ja välilykkien [G] avulla kuvassa 4 näkyvällä tavalla. Aseta kiinnityskappale sellaiseen asentoon, että kartiomaisen aukon suurempi suu osoittaa näytön alareunaan päin. Työnnä neljä ruuvia kiinnityskappaleen ja välilykkien läpi näytön taustan VESA-asennusreikiin. Kiristä ruuvit.

#### **SV** Steg 4: Montera skärmfästet på en skärm med buktig baksida eller med hindrande delar

Montera fästet till skärmen [B] på baksidan av LCD-skärmen med hjälp av M4 x 30 mm skruvarna [F] och brickorna [G] såsom visas på bild 4. Placera fästet så att den större öppningen på det koniska hålet pekar nedåt. Sätt i de fyra skruvarna genom fästet och brickorna och sedan in i VESA bultmönstret på baksidan av skärmen. Dra åt skruvarna in i skärmen.

#### **NO** Trinn 4: Monter skjermbrakettene til en skjerm med buet baksida eller utstikkende del

Fest skjermbrakettene [B] til baksiden av LCD-skjermen ved hjelp av M4 x 30 mm skruene [F] og avstandsstykkene [G], som vist i figur 4. Plasser skjermbrakettene slik at den store siden av det koniske hullet vender ned. Sett de fire skruene i skjermbrakettene og i avstandsstykkene, og deretter i VESA hullmønsteret på baksiden av skjermen. Stram skruene i skjermen.

#### **PL** Krok 4: Przymocuj uchwyt do monitora z wygiętym tyłem lub przeszkodą

Przy pomocy śrub M4 x 30 mm [F] i tulejek [G] przymocuj uchwyt [B] do tyłu monitora LCD, jak pokazano na rysunku 4. Ustaw uchwyt w taki sposób, by większy otwór zwiężającego się otworu był skierowany w dół. Umieść cztery śruby w otworach do wkrętów VESA z tyłu ekranu, muszą one przechodzić przez uchwyt do monitora. Przykręć śruby do monitora.

#### **HU** 4. lépés: Rögzítse a Monitortartóhoz az ívelt hátlappal vagy határoló elemmel rendelkező monitort

Rögzítse a Monitortartót [B] az LCD monitor hátoldalára az M4 x 30 mm Csavarok [F] és a Távtartók [G] segítségével, a 4. ábra szerint. Úgy pozícionálja a Monitortartót, hogy a kúpos lyukfelület nagobbik oldala a monitor alsó részére nézzen. Helyezze be a négy Csavart a Monitortartón és a távtartókon keresztül a VESA csavarszerelő mintába a monitor hátoldalán. Húzza meg a csavarokat a monitorban.

#### **RO** Faza 4: Fixați Suportul Monitor la un monitor cu spate bombat sau obstacol

Fixați suportul monitor [B] pe spatele monitorului dvs. LCD folosind șuruburi [F] M4 x 30 mm și inele distanțiere [G] așa cum se vede în figura 4. Poziționați suportul monitor în așa fel încât latura mare a orificiului de formă conică să fie îndreptată spre partea inferioară a monitorului. Plasati cele patru șuruburi prin suportul monitor și prin inelele distanțiere în placa de montaj VESA din spatele monitorului. Strângeți șuruburile bine în monitor.

#### **CS** Krok 4: Připevněte držák monitoru k monitoru, jehož zadní strana je zakřivená nebo obsahuje překážky

Připevněte držák monitoru [B] na zadní stranu monitoru LCD pomocí šroubů M4 x 30 mm [F] a distančních podložek [G], jak je znázorněno na obrázku 4. Umístěte držák monitoru tak, aby velká strana kuželového otvoru směřovala ke spodní straně monitoru. Prostrčte čtyři šrouby držákem monitoru a distančními podložkami a zasuňte je do otvorů VESA na zadní straně monitoru. Šrouby zašroubujte do monitoru.

#### **SL** Korak 4: Pritrditev nosilca za zaslon na monitor s širšim zadnjim delom ali ovirami

Pritrdite nosilec za zaslon [B] na zadnjo stran vašega LCD monitorja, pri tem uporabite vijake M4x30 mm [F] in distančnike [G], kot je prikazano na sliki 4. Nosilec za monitor namestite tako, da je večja stran koničaste luknje obrnjena proti spodnjemu delu zaslona. Vstavite štiri vijake skozi nosilec za zaslon v montažni vzorec za vijake VESA na zadnji strani zaslona. Privijte vijake v monitor.

#### **HR** Korak 4: Pričvrstite nosač monitora na monitor sa zaobljenom poledinom ili preprekama

Pričvrstite nosač monitora [B] na poledinu vašeg LCD monitora vijcima M4 x 30 mm [F] i fiksatorima [G], kao što je prikazano na slici 4. Namjestite nosač monitora tako da je veća strana koničnog otvora okrenuta prema dnu monitora. Provučite četiri vijaka kroz nosač monitora i fiksatore a zatim i u VESA okvir za montažu na poledini monitora. Pritegnite vijke za monitor.

#### **SK** Krok 4: Pripevnite držiak monitora k monitoru s vypuklou alebo členitou zadnou stranou

Pripevnite držiak monitora [B] k zadnej strane LCD monitora použitím skrutiek M4 x 30 mm [F] a dištančných krúžkov [G] podľa obrázku 4. Umiestnite držiak monitora tak, aby rozšírená strana kužeľovitého otvoru smerovala nadol. Vsuňte štyri skrutky cez držiak monitora a dištančné krúžky do závitových otvorov na profile VESA na zadnej strane monitora. Dotiahnite skrutky k monitoru.

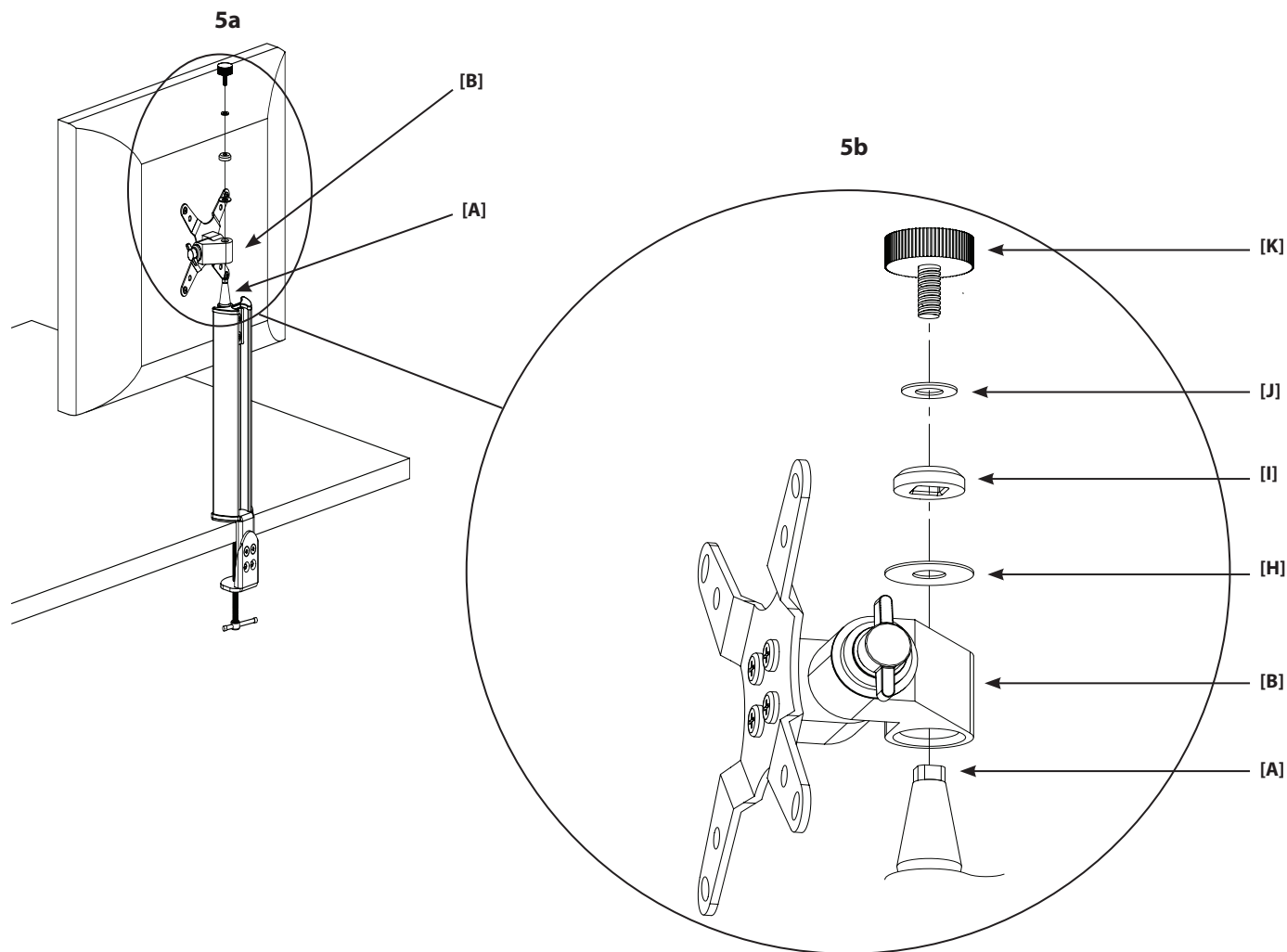

### EN Step 5: Attach the Monitor Mount and Monitor to the Pillar

**NOTE:** So that all the parts can be seen clearly, the monitor is not shown in Figure 5b.

Set the tapered hole in the Monitor Mount [B] down over the cone-shaped bushing on the Pillar [A]. Make certain the Monitor Mount is completely seated onto the Pillar. Add the Large Washer [H] and the Small Cap [I], turning the Small Cap until its square cut fits over the square top of the bushing. Finally, place the Round Knob [K] through the Small Washer [J] and into the Small Cap. See Figures 5a and 5b for reference. You can now set the desired level of tension for the knob.

### ES Paso 5: Sujete el soporte del monitor y el monitor al poste

**NOTA:** En la figura 5b se muestra este paso sin el monitor, para que puedan verse todas las piezas claramente.

Coloque el orificio cónico del soporte del monitor [B] sobre el manguito cónico del poste [A]. Cerciórese de que el soporte del monitor se encuentre completamente asentado en el poste. Añada la arandela grande [H] y el casquillo pequeño [I], girándolo hasta que el corte cuadrado encaje en el extremo cuadrado del manguito. Por último, inserte el botón redondo [K], a través de la arandela pequeña [J], en el casquillo pequeño. Para referencia, vea las figuras 5a y 5b. Ahora podrá ajustar el nivel deseado de tensión para el botón.

### DE Schritt 5: Monitorhalterung und Monitor an der Säule anbringen

**HINWEIS:** Damit alle Teile gut zu sehen sind, zeigt Abbildung 5b den Monitor nicht.

Das konische Loch in der Monitorhalterung [B] nach unten über die konische Buchse an der Säule [A] schieben. Sicherstellen, dass die Monitorhalterung vollständig auf der Säule aufliegt. Große Unterlegscheibe [H] und kleine Kappe [I] hinzufügen, wobei die kleine Kappe zu drehen ist, bis ihr quadratischer Ausschnitt auf die quadratische Oberseite der Buchse passt. Schließlich wird der runde Knopf [K] durch die kleine Unterlegscheibe [J] und in die kleine Kappe eingesetzt. Bezüglich Einzelheiten siehe die Abbildungen 5a und 5b. Nun können Sie die gewünschte Zugbeanspruchung für den Knopf einstellen.

### FR Étape 5 : Fixation de l'ensemble formé par l'applique et le moniteur sur la colonne

**NOTE :** Afin de présenter clairement toutes les pièces, le moniteur n'est pas représenté sur la figure 5b.

Placez le trou conique de l'applique [B] sur le tenon conique sur la colonne [A]. Assurez-vous que l'applique est bien entièrement emboîtée sur le tenon de la colonne. Ajoutez la grande rondelle [H] et le petit capuchon [I], en tournant le petit capuchon jusqu'à ce que la section carrée s'adapte sur le sommet carré du tenon. Enfin, faites passer le bouton rond [K] à travers la petite rondelle [J] et dans le petit capuchon. Utilisez les figures 5a et 5b pour références. Vous pouvez maintenant régler le niveau souhaité de tension pour le bouton.

### IT Fase 5: Montaggio del supporto monitor e del monitor alla colonna

**NOTA:** Al fine di visualizzare tutte le parti chiaramente il monitor non è mostrato nella Figura 5b.

Posizionare il foro conico nel Supporto Monitor [B] verso il basso, rivolto sulla boccola conica della Colonna [A]. Assicurarsi che il supporto monitor sia ben allocato sulla colonna. Collocare la Rondella Grande [H] e il Cappuccio Piccolo [I], fare girare il cappuccio piccolo finché il taglio quadro s'incasta sulla sommità quadra della boccola. Collocare infine il Pomello Tondo [K] facendolo passare attraverso la Rondella Piccola [J] e il cappuccio piccolo. Fare riferimento alle Figure 5a e 5b. A questo punto è possibile impostare la tensione desiderata del pomello.

### PT Passo 5: Una o Suporte de Monitor e o Monitor à Coluna

**NOTA:** Para que todas as partes possam ser ilustradas de forma bem clara, neste passo na Figura 5b não é ilustrado o monitor.

Coloque a abertura cônica do suporte de monitor [B] no casquillo cônico na Coluna [A]. Assegure-se que o suporte de monitor está completamente apoiado na coluna. Depois coloque a Anilha Grande [H] e a tampa de remate pequena, virando-a até que o corte quadrado encaixe na extremidade quadrada do casquillo cônico. Finalmente coloque o Botão Redondo [K] pela Anilha Pequena [J] e a Tampa de Remate Pequena. Veja as Figuras 5a e 5b para referência. Agora pode ajustar a tensão desejada do botão.

## NL Stap 5: Bevestig de monitorsteun en monitor aan de zuil

**OPMERKING:** Om ervoor te zorgen dat alle onderdelen duidelijk te zien zijn, wordt deze stap zonder monitor weergegeven in Afbeelding 5b.

Schuif het tapse gat in de monitorsteun [B] naar beneden over de kegelvormige draagbus op de zuil [A]. Zorg ervoor dat de monitorsteun volledig op de zuil rust. Plaats de grote onderlegging [H] en de kleine afdekkap [I], en draai de kleine afdekkap tot de vierkante uitsparing probleemloos over het vierkante uiteinde van de draagbus past. Duw daarna de ronde knop [K] door de kleine onderlegging [J], in de kleine afdekkap. Zie Afbeelding 5a en 5b ter referentie. U kunt nu de knop zover aandraaien als nodig is.

## TR Adım 5: Monitör Montaj Askısı ve Monitörü Sütuna Monte Edin

**NOT:** Tüm parçaların açıkça görülebilmesi için Şekil 5b'de monitör gösterilmemiştir.

Monitör Montaj Askısındaki [B] daralan deliği Sütundaki [A] koni biçimli kilavuzun üzerine gelecek şekilde yerleştirin. Monitör Montaj Askısının Sütuna tamamen oturduğundan emin olun. Küçük Kapağıın kare deliği, koni biçimli kilavuzun kare şeklindeki üst kısmına gelecek şekilde Büyük Pul [I] ve Küçük Kapağı [K] yerleştirin. Son olarak, Yuvarlak Başlığı [K] Küçük Pul [J] ve Küçük Kapaktan geçirin. Şekil 5a ve 5b'yi örnek olarak kullanın. Başlık gerilimini istediğiniz seviyeye ayarlayabilirsiniz.

## EL Βήμα 5: Προσαρμόστε την Υποδοχή Οθόνης και την Οθόνη στον Ορθοστάτη

**ΣΗΜΕΙΩΣΗ:** Για να διακρίνονται ευκρινώς όλα τα εξαρτήματα, η οθόνη δεν εικονίζεται στην Εικόνα 5b.

Περάστε την κωνική οπή στην Υποδοχή Οθόνης [B] επάνω από το κωνικό δακτυλίδιο στο βραχίονα (Α). Βεβαιωθείτε ότι η Υποδοχή Οθόνης έχει εφαρμόσει απόλυτα στον Ορθοστάτη. Προσθέστε τη Μεγάλη Ροδέλα [H] και το Κοντό Καπάκι [I], και στρέψτε το Κοντό Καπάκι μέχρι που η τετράγωνη εγκοπή του να ταιριάζει με το τετράγωνο άνω άκρο του δακτυλιδιού. Τέλος, τοποθετήστε το Πόμολο [K] μέσα από τη Μικρή Ροδέλα [J] και μέσα στο Κοντό Καπάκι. Βλ. ενδεικτικά Εικόνες 5a και 5b. Τώρα μπορείτε να ρυθμίσετε την επιθυμητή τάση για το πόμολο.

## RU Шаг 5: Подсоедините Кронштейн монитора и монитор к Стойке

**ПРИМЕЧАНИЕ:** Для того, чтобы все детали были четко видны, монитор на Рисунке 5b не показан.

Установите конусное отверстие в Кронштейне монитора [B] над конусной втулкой на Стойке [A]. Проследите за тем, чтобы Кронштейн монитора полностью осел на Стойке. Установите Большую шайбу [H] и Малый колпачок [I], повернув его так, чтобы квадратный вырез на колпачке совместился с квадратным верхом втулки. И, наконец, вставьте Круглую ручку [K] через Малую шайбу [J] в Малый колпачок. См для справки Рисунки 5a и 5b. Теперь можно задать нужный уровень натяжения ручки.

## DA Trin 5: Fastgør skærmophænget og skærmen til søjlen

**NOTE:** Således at alle dele kan ses tydeligt, vises skærmen ikke i figur 5b.

Sæt det tilspidsede hul på skærmophænget [B] ned over den kegleformede bøsning på søjlen [A]. Sørg for at skærmophænget sidder fuldstændigt på søjlen. Tilføj den store spændeskive [H] og den lille overdel [I]. Drej den lille overdel indtil dets firkantede snit passer over den firkantede top af den kegleformede bøsning. Til sidst, anbring den runde knop [K] gennem den lille spændeskive [J] og ind i den lille overdel. Se figur 5a og 5b for reference. Nu kan du indstille den ønskede spænding for hver af knopperne.

## FI Vaihe 5: Näytön kiinnityskappaleen ja näytön kiinnittäminen pylväaseen

**HUOMAUTUS:** Jotta kaikki osat näkyisivät selvästi, näyttöä ei ole piirretty kuvaan 5b.

Aseta kiinnityskappaleen [B] kartiomainen reikä pylvään [A] kartiomaisen holkin päälle. Varmista, että kiinnityskappale asetuu kunnolla pylvään päähän. Aseta niiden päälle suuri aluslaatta [H] ja pieni suojus [I] kiertäen suojusta, kunnes sen neliökolo osuu holkin neliökarkeen. Työnnä lopuksi pyöreä nuppi [K] pienen aluslaatan [J] ja pienen suojuksen läpi. Katso kuvia 5a ja 5b. Sen jälkeen nuppi voidaan kiristää sopivalle kireydelle.

## SV Steg 5: Sätt fast fästet till skärmen och skärmen på pelaren.

**OBS:** För att alla delar ska synas tydligt visas inte skärmen på bild 5b.

Se till att det koniska hålet på fästet till Skärmen [B] träs på den koniska bussningen på pelaren [A]. Kontrollera att fästet till Skärmen sitter ordentligt på pelaren. Sätt på den stora brickan [H] och det lilla locket [I] genom att vrida det lilla locket tills den fyrkantiga öppningen fäster över den övre delen på bussningen. Sätt slutligen fast den runda knappen [K] genom den lilla brickan [J] och i det lilla locket. Se bild 5a och 5b. Du kan justera spänningen med knappen.

## NO Trinn 5: Fest skjermbraketten og skjermen til pilaren

**MERK:** For at alle deler skal vises tydelig, vises ikke skjermen i figur 5b.

Det koniske hullet i skjermbraketten [B] tres på den koniske bøsningen på pilaren [A]. Kontroller at skjermbraketten sitter riktig på pilaren. Sett på den store skiven [H] og den lille hetten [I]. Vri den lille hetten slik at den firkantede åpningen passer til den firkantede toppen på bøsningen. Sett til slutt den runde knappen [K] gjennom den lille skiven [J] og inn i den lille hetten. Se figur 5a og 5b. Nå kan du stramme knappen til det nivået du ønsker.

## PL Krok 5: Przymocuj uchwyt i monitor do słupka

**UWAGA:** Aby wszystkie części były widoczne, na rysunku 5b nie narysowano monitora.

Włóż stożkową tuleję na słupku [A] do zwężającego się otworu w uchwycie monitora [B]. Upewnij się czy uchwyt do monitora jest dobrze osadzony na słupku. Nałóż dużą podkładkę [H], małą nasadkę [I] przekręć aż do momentu gdy kwadratowe wycięcie będzie pasowało do kwadratowego zakończenia tulei. Na koniec umieść okrągłą pokrętło [K] w małej nasadce wykorzystując małą podkładkę [J]. Patrz rysunek 5a i 5b. Teraz można ustawić wymagany poziom naprężenia dla pokręta.

## HU 5. lépés: Rögzítse a Monitortartót és a monitort az Oszlopra

**MEGJEGYZÉS:** Az alkatrészek áttekinthetősége érdekében az 5b. ábrán a monitor nem látható.

Állítsa a Monitortartót [B] lévő kúpos lyukat lefelé, az Oszlopon [A] található kúpos hüvelyre. Győződjön meg róla, hogy a Monitortartó teljes mértékben felfekszik az Oszlopra. Helyezze fel a Nagy alátétet [H] és a Kis sapkát [I], majd azt addig fordítsa el, hogy a Kis sapkán a négyszögletes bevágás az Oszlopon lévő kúpos hüvely négyszögletes tetéjéhez illeszkedjen. Végül helyezze be a Kerek gombot [K] a Kis alátétet [J] keresztül a Kis sapkába. Az 5a. és 5b. ábra ezt a lépést mutatja be. Ezt követően beállíthatja a gomb kívánt feszességét.

## RO Faza 5: Fixați suportul monitor și monitor pe coloana

**NOTIȚĂ:** Pentru ca toate componentele să se vadă bine monitorul nu este prezentat în Fig. 5b.

Așezați orificiul de formă conică al suportului monitor [B] pe buca conică de pe coloana [A]. Asigurați-vă că suportul monitor este așezat în întregime pe coloană. Adăugați șaiba mare [H] și dopul mic [I] rotindu-l până când tăietura lui pătrată se potrivește pe vârful pătrat al bucei. În final plasați butonul rotund [K] prin șaiba mică [J] și în dopul mic. Drept referință vedeți fig. 5a și 5b. Puteți fixa acum nivelul dorit de tensiune al butonului.

## CS Krok 5: Držák monitoru s monitorem připevníte ke sloupku

**POZNÁMKA:** Aby byly všechny díly dobře vidět, není na obrázku 5b znázorněn monitor.

Nasadte kuželový otvor v držáku monitoru [B] na kuželovou objímku na sloupku [A]. Ujistěte se, že držák monitoru je na sloupku dobře usazený. Nasadte velkou podložku [H] a malou krytku [I], kterou otočte tak, aby její čtvercový výřez pasoval na čtvercový výstupek na horní straně objímky. Nakonec prostrčte kulatý knoflík [K] malou podložkou [J] a zašroubujte do malé krytky. Řídte se obrázky 5a a 5b. Nyní můžete knoflík dle potřeby utáhnout.

## SL Korak 5: Pritrditev nosilca za zaslon in monitorja na steber

**OPOMBA:** Da so vsi deli jasno vidni, monitor na sliki 5b ni prikazan.

Nastavite koničasto luknjo v nosilcu za zaslon [B] na stožčasto pušo na stebru [A]. Prepričajte se, da je nosilec za zaslon povsem nameščen na stebru. Dodajte veliko matico [H] in mali pokrov [I], katerega obračajte, dokler kvadratni izrez na njem ne sede na kvadratni vrh stožčaste puše. Na koncu vstavite še okrogel gumb [K] skozi malo matico [J] v mali pokrov. Za pomoč si oglejte sliki 5a in 5b. Zeleno stopnjo napetosti lahko sedaj nastavljate z gumbom.

## HR Korak 5: Pričvrstite nosač monitora i monitor na nosivi stup

**NAPOMENA:** Kako bi svi dijelovi bili jasno vidljivi, ovaj korak je na slici 5b opisan bez slike monitora.

Postavite konični otvor na nosaču monitora [B] preko konične vodilice na nosivom stupu [A]. Provjerite je li nosač monitora dobro sjeo na nosivi stup. Dodajte veliku podložku [H] i mali čep [I], i okrećite mali čep sve dok kvadratni utor na njemu ne sjedne na kvadratni vrh utora. Na kraju, provucite okruglu ručku [K] kroz malu podložku [J] i u mali čep. Za upute pogledajte slike 5a i 5b. Sada možete postaviti željenu razinu zategnutosti ručke.

## SK Krok 5: Pripevnite držiak monitora k podpere

**UPOZORNENIE:** Aby boli všetky časti jasne viditeľné, na obrázku 5b nie je zobrazený monitor.

Nasadte držiak monitora [B] na kuželovité čap podpery kuželovitým otvorom smerom dole. Ubezpečte sa, že držiak monitora je pevne nasadený na podporu. Pridajte veľkú podložku [H] a malý kryt [I], ktorý otáčajte, až kým štvorcový výrez zapadne do štvorhranu na čape podpery. Nakoniec nasadte otočnú skrutku [K] s malou podložkou [J] na malý kryt. Pozri obrázky 5a a 5b. Teraz môžete nastaviť požadovanú úroveň napnutia otočnou skrutkou.

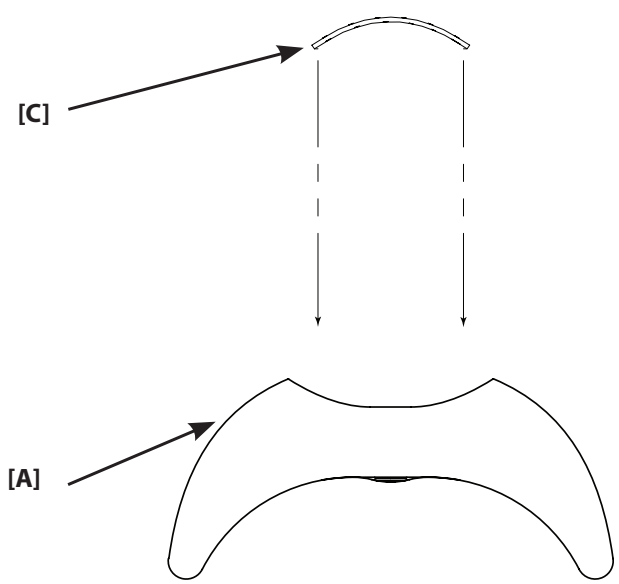
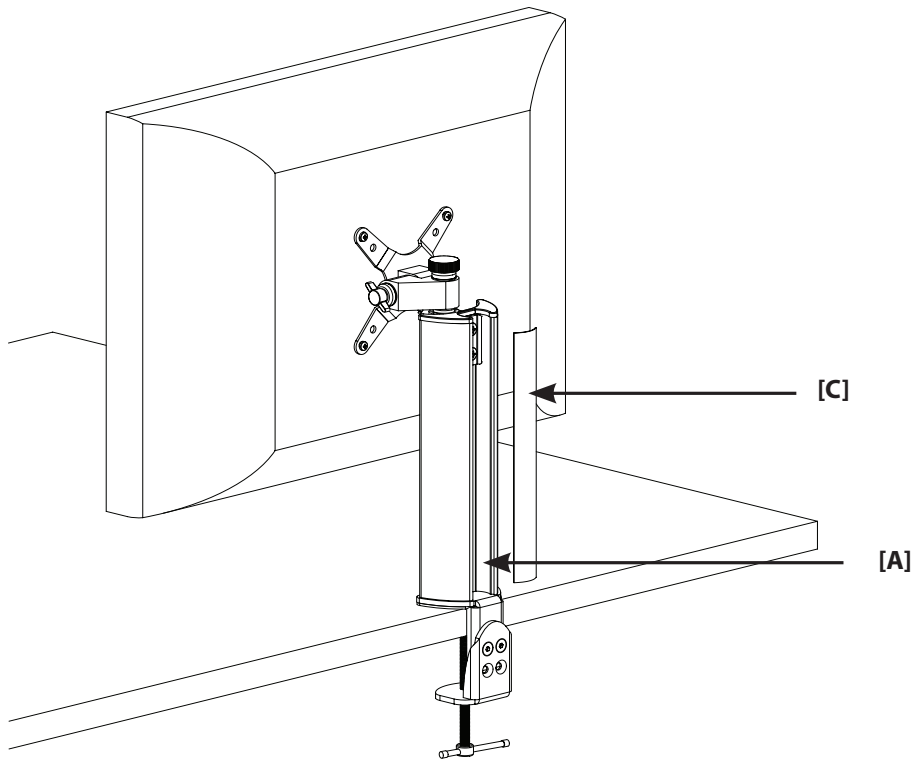



### EN Step 6: Cable Management

Place the monitor cables into the channel on the back of the pillar [A]. Snap the cable cover [C] into the grooves along the edge of the channel, as shown in Figures 6a and 6b.

### ES Paso 6: Gestión de cables

Coloque los cables del monitor en el túnel situado en la parte posterior del poste [A]. Encaje la cubierta de cables [C] en las ranuras situadas a lo largo del borde del túnel, como se indica en las figuras 6a y 6b.

### DE Schritt 6: Kabelführung

Monitorkabel in den Kanal an der Rückseite der Säule [A] einsetzen. Kabelabdeckung [C] in die Nuten längs der Kanalkante einrasten lassen, wie in den Abbildungen 6a und 6b dargestellt.

### FR Étape 6 : Rangement des câbles

Placez les câbles du moniteur dans la goulotte à l'arrière de la colonne [A]. Encliquez le couvercle [C] de la goulotte passe-câbles [C] dans les rainures de la goulotte, comme le montre les figures 6a et 6b.

### IT Fase 6: Sistemazione dei cavi

Sistemare i cavi del monitor nella canalina presente sul dorso della Colonna [A]. Far scattare il Copricavo [C] nelle scanalature lungo il bordo della canalina come mostrato nelle Figure 6a e 6b.

### PT Passo 6: Gestão de Cabos

Coloque os cabos do monitor na conduta na parte traseira da coluna [A]. Encaixe a cobertura dos cabos [C] nas ranhuras existentes na conduta, conforme ilustrado nas Figuras 6a e 6b.

### NL Stap 6: Kabelmanagement

Plaats de kabels van de monitor in de goot aan de achterzijde van de zuil [A]. Klik de kabelafdekking [C] in de groeven langs de rand van de goot, zoals weergegeven in Afbeelding 6a en 6b.

### TR Adım 6: Kablo Yönetimi

Monitör kablolarını sütunun [A] arkasındaki kanalın içinden geçirin. Kablo kılıfını [C] kanalın kenarındaki oluklardan Şekil 6a ve 6b'de gösterildiği gibi geçirin.

### EL Βήμα 6: Διαχείριση Καλωδίων

Τοποθετήστε τα καλώδια της οθόνης μέσα στο κανάλι, στην οπίσθια πλευρά του ορθοστάτη [A]. Κομπώστε το κάλυμμα των καλωδίων [C] μέσα στις εγκοπές κατά μήκος του καναλιού, όπως εικονίζεται στις Εικόνες 6a και 6b.

### RU Шаг 6: Проводка кабеля

Поместите кабели монитора в канал на тыльной стороне стойки [A]. Защелкните крышку кабеля [C] в канавки вдоль кромки канала, как показано на Рисунках 6a и 6b.

### DA Trin 6: Førelse af ledning

Åbring skærmledningerne i rillen på bagsiden af søjlen [A]. Klik ledningsdækslet [C] fast i furene langs kanten af rillen, som vist i figur 6a og 6b.

### FI Vaihe 6: Johtojen läpivienti

Aseta näytön johdot pylvään [A] takaosan kanavaan. Napsauta kansi [C] kanavan reunojen uriin kuvissa 6a ja 6b näkyvällä tavalla.

### SV Steg 6: Kabling

Placera skärmens kablar i spåret på baksidan av pelaren [A]. Knäpp kabelhöljet [C] i skårorna längs spårets kant som visas på bild 6a och 6b.

### NO Trinn 6: Kabler

Plasser skjermens kabler i kanalen på baksiden av pilaren [A]. Fest kabellokket i [C] sporene langs kanalens kanter, som vist i figur 6a og 6b.

### PL Krok 6: Prowadzenie przewodów

Umieść przewody monitora w kanale w tylnej części słupka [A]. Zamknij pokrywę przewodów [C] dopasowując ją w rowki wzdłuż krawędzi kanału, jak pokazano na rysunkach 6a i 6b.

### HU 6. lépés: Kábelkezelés

Helyezze a monitorkábeleket az Oszlop [A] hátsó részén lévő kábelcsatornában. Pattintsa a Kábelborítást [C] a kábelcsatorna szélén lévő bevágásokba a 6a. és 6b. ábra szerint.

### RO Faza 6: Conducere cabluri

Plasați cablurile monitorului în jgheabul din spatele coloanei [A]. Înclichețați teaca cablului [C] în nișele de-a lungul marginii jgheabului, așa cum se vede în Figura 6a și 6b.

### CS Krok 6: Vedení kabelů

Vložte kabely vedoucí od monitoru do drážky na zadní straně sloupku [A]. Zavakněte kryt kabelů [C] do žlábků na okraji drážky, jak je znázorněno na obrázcích 6a a 6b.

### SL Korak 6: Nameščanje kablov

Namestite kable za monitor v kanal na zadnjem delu stebra [A]. Pritisnite zakritje za kable [C] v utore na robu kanala, kot je prikazano na slikah 6a in 6b.

### HR Korak 6: Raspored kablova

Umetnite kablove monitora u kanal na poleđini nosivog stupa [A]. Umetnite poklopac kabela [C] u utore uzduž rubova, kao što je prikazano na slikama 6a i 6b.

### SK Krok č. 6: Umiestnenie káblov

Uložte káble monitora do dutiny na zadnej strane podpery [A]. Zasuňte kryt káblov [C] do drážok na okraji dutiny podľa obrázkov 6a a 6b.

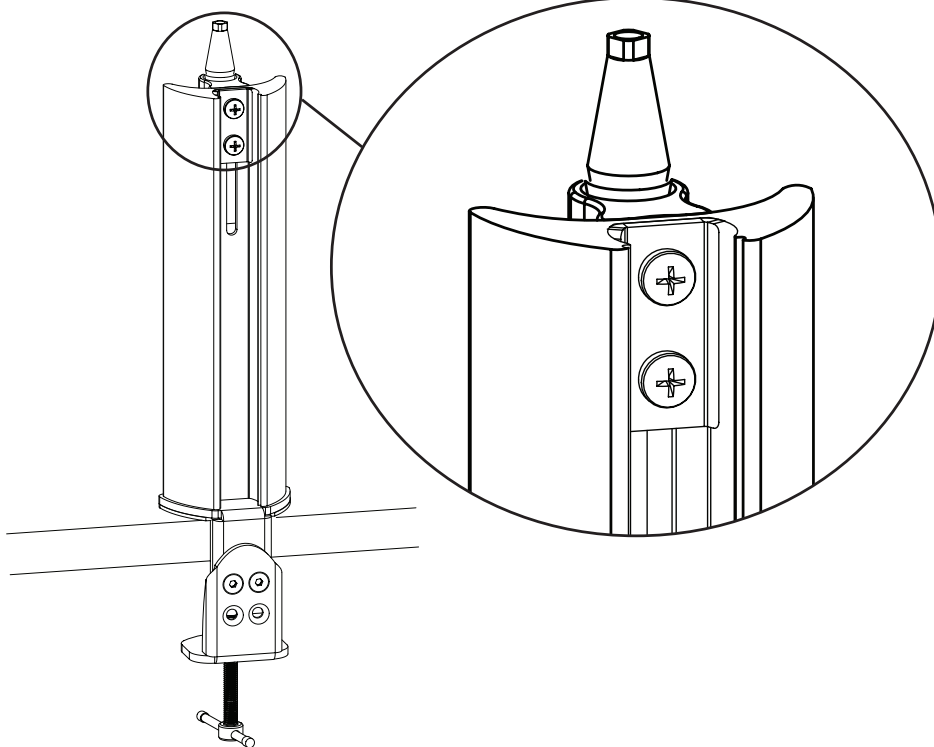
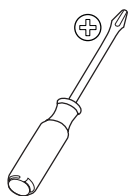

### EN Step 7: Adjust Pillar Height (Optional)

**▲ CAUTION:** Do not adjust the Pillar height if a monitor is attached. Sanus Systems is not responsible for property damage and/or personal injury.

Remove the Cable Cover [C] from the Pillar [A], and lift the monitor cables out of the channel on the Pillar. See Step 6 for additional information. Remove the Monitor Mount [B] and the attached monitor from the Pillar. See Step 5 for additional details about how the Monitor Mount and Pillar fit together.

Loosen the two screws at the top of the Pillar with a Phillips screwdriver. See Figure 7. Slide the bushing on the Pillar to the desired height, and tighten the screws with the screwdriver. Replace the Monitor Mount with attached monitor as described in Step 5. Replace the monitor cables and Cable Cover as described in Step 6.

### ES Paso 7: Ajuste la altura del poste (optativo)

**▲ ADVERTENCIA:** No ajuste la altura del poste cuando el monitor se encuentre sujeto a él. Sanus Systems no es responsable por daños materiales y/o lesiones personales.

Retire la cubierta de cables [C] del poste [A] y saque los cables del monitor del túnel del poste. Para más información, consulte el paso 6. Retire del poste el soporte del monitor [B] y el monitor acoplado. Para más detalles sobre como se acoplan el soporte del monitor y el poste, consulte el paso 5.

Afloje los dos tornillos de la parte superior del poste con ayuda de un destornillador tipo Phillips. Vea la figura 7. Deslice el manguito sobre el poste hasta la altura deseada y vuelva a apretar los tornillos con el destornillador. Vuelva a colocar el soporte del monitor con el monitor acoplado, tal como se describe en el paso 5. Vuelva a poner en su sitio los cables del monitor y la cubierta de cables, como se describe en el paso 6.

### DE Schritt 7: Säulenhöhe einstellen (optional)

**▲ VORSICHT:** Säulenhöhe nicht bei angebrachtem Monitor einstellen. Sanus Systems haftet nicht für Sachschäden und/oder Körperverletzungen.

Kabelabdeckung [C] von der Säule [A] entfernen und Monitorkabel aus dem Kanal an der Säule herausheben. Bezüglich weiterer Informationen siehe Schritt 6. Monitorhalterung [B] und den angebrachten Monitor von der Säule entfernen. Bezüglich weiterer Details darüber, wie Monitorhalterung und Säule zusammenpassen, siehe Schritt 5.

Die beiden Schrauben an der Oberseite der Säule mit einem Kreuzschlitzschraubenzieher lösen. Siehe Abbildung 7. Buchse an der Säule in die gewünschte Höhe schieben und die Schrauben mit dem Schraubenzieher anziehen. Monitorhalterung mit angebrachtem Monitor gemäß der Beschreibung in Schritt 5 wieder einbauen. Monitorkabel und Kabelabdeckung gemäß der Beschreibung in Schritt 6 wieder anbringen.

### FR Étape 7 : réglage de la hauteur sur la colonne (en option)

**▲ ATTENTION :** Ne pas ajuster la hauteur sur la colonne lorsqu'un moniteur y est suspendu. Sanus Systems n'est pas responsable des préjudices corporels et des dommages matériels.

Ôtez le couvercle de la goulotte [C] sur la colonne [A] et retirez les câbles hors de la goulotte. Voir l'étape 6 pour toute information complémentaire. Ôtez de la colonne l'ensemble formé par l'applique [B] et le moniteur. Voir l'étape 5 pour plus de détails concernant la mise en place de l'applique sur la colonne.

Desserrez les deux vis au bas de la colonne à l'aide du tournevis cruciforme. Voir la figure 7. Glissez le tenon jusqu'à la hauteur désirée et serrez les vis avec le tournevis. Remplacez l'ensemble formé par l'applique et le moniteur comme décrit à l'étape 5. Remplacez les câbles et le couvercle comme décrit à l'étape 6.

### IT Fase 7: regolazione dell'altezza della colonna (opzionale)

**▲ PRECAUZIONE:** Non effettuare la regolazione dell'altezza della Colonna con il monitor montato. Sanus Systems declina ogni responsabilità per danno a cose e/o lesioni personali.

Rimuovere il Copricavo [C] dalla Colonna [A] e sollevare i cavi del monitor facendoli uscire dalla canalina della colonna. Per ulteriori informazioni fare riferimento alla Fase 6. Rimuovere il Supporto Monitor [B] e il monitor dalla colonna. Per ulteriori dettagli su come assemblare supporto monitor e colonna fare riferimento alla Fase 5.

Allentare le due viti alla sommità della colonna usando un cacciavite a croce. Fare riferimento alla Figura 7. Far scivolare la boccola presente sulla colonna all'altezza desiderata, quindi serrare le viti usando il cacciavite. Ricollocare il supporto monitor e il monitor come descritto nella Fase 5. Riposizionare i cavi del monitor e il copricavo come descritto nella Fase 6.

### PT Passo 7: Ajuste a Altura da Coluna (opcional)

**▲ ATENÇÃO:** Não ajuste a altura da coluna com o monitor já instalado. A Sanus Systems não se responsabiliza por danos da propriedade e/ou ferimentos pessoais.

Retire a Cobertura dos Cabos [C] da Coluna [A] e retire os cabos do monitor da conduta da Coluna. Veja o Passo 6 para informação adicional. Retire o Suporte de Monitor [B] e o monitor da Coluna. Veja o Passo 5 para informação detalhada sobre o encaixe do Suporte de Monitor e da Coluna.

Desaperte os dois parafusos no cimo da Coluna com uma chave Phillips. Veja Figura 7. Deslize o casquilho da Coluna até à altura desejada e aperte os parafusos com a chave. Volte a colocar o Suporte de Monitor com o monitor da forma descrita no Passo 5. Coloque os cabos novamente na conduta e encaixe a cobertura conforme indicado no Passo 6.

### NL Stap 7: Instellen zuilhoogte (optioneel)

**▲ PAS OP:** Om persoonlijk letsel of schade aan eigendommen te voorkomen, raden wij u aan de hoogte van de zuil niet aan te passen als er reeds een monitor bevestigd is. Sanus Systems is niet verantwoordelijk voor beschadiging van eigendommen en/of persoonlijk letsel.

Verwijder de kabelafdekking [C] van de zuil [A] en trek de monitorkabels voorzichtig uit de goot op de zuil. Zie Stap 6 voor meer informatie. Neem de monitorsteun [B] en de daaraan bevestigde monitor van de zuil. Zie Stap 5 voor meer informatie over hoe de monitorsteun en de zuil aan elkaar bevestigd zijn.

Draai de twee schroeven bovenaan de zuil los met een kruiskopschroevendraaier. Zie Afbeelding 7. Schuif de draagbus naar de gewenste hoogte en draai de schroeven weer vast met de kruiskopschroevendraaier. Vervang de monitorsteun en de daaraan bevestigde monitor zoals beschreven in Stap 5. Vervang de monitorkabels en kabelafdekking zoals beschreven in Stap 6.

### TR Adım 7: Sütun Yüksekliğini Ayarlayın (İsteğe Bağlı)

**▲ DİKKAT:** Monitör takılıyken Sütun yüksekliğini ayarlamayın. Kişisel yaralanma ve/veya hasarlı ürünlerden Sanus Sistemleri sorumlu değildir.

Kablo Kılıfını [C] Sütundan [A] çıkarıp Sütun kanalındaki monitör kablolarını kaldırın. Ayrıntılı bilgi için bkz. Adım 6. Monitör Montaj Askısı [B] ve askıya takılı monitörü Sütundan çıkarın. Monitör Montaj Askısı ve Sütunun birlikte nasıl takıldığı hakkında ayrıntılı bilgi almak için bkz. Adım 5.

Sütun üstündeki iki vidayı Phillips tornavida kullanarak gevşetin. Bkz. Şekil 7. Sütun kılavuzunu istediğiniz yüksekliğe ayarlayıp vidaları tornavida ile sıkın. Monitör Takılı Montaj Askısını Adım 5'te belirttiği şekilde değiştirin. Monitör kabloları ve Kablo Kılıfını Adım 6'da belirttiği gibi değiştirin.

## EL Βήμα 7: Ρύθμιση ύψους ορθοστάτη (προαιρετική)

**▲ ΠΡΟΣΟΧΗ:** Μη ρυθμίζετε το ύψος του ορθοστάτη εάν υπάρχει συνδεδεμένη οθόνη. Η Sanus Systems δε φέρει ευθύνη για τυχόν ζημιές στον εξοπλισμό σας και / ή ατομικό τραυματισμό.

Αφαιρέστε το καπάκι των καλωδίων [C] από τον Ορθοστάτη [A], και αναστήστε και βγάλτε τα καλώδια της οθόνης από το κανάλι επί του Ορθοστάτη. Βλ. Βήμα 6 για πρόσθετες πληροφορίες. Ξαναβάλτε την Υποδοχή Οθόνης [B] και την τοποθετημένη οθόνη από τον Ορθοστάτη [B]. Βλ. Βήμα 5 για πρόσθετες λεπτομέρειες σχετικά με τη συναρμογή Υποδοχής Οθόνης και Ορθοστάτη.

Λύστε τις δύο βίδες στην κορυφή του Ορθοστάτη με Σταυροκατσάβιδο. Βλ. Εικόνα 7. Σύρετε το δακτυλίδι επί του Ορθοστάτη μέχρι το επιθυμητό ύψος, και σφίξτε τις βίδες με το κατσάβιδο. Ξαναβάλτε την Υποδοχή Οθόνης με την τοποθετημένη οθόνη όπως περιγράφεται στο Βήμα 6. Ξαναβάλτε τα καλώδια της οθόνης και το Καπάκι των Καλωδίων όπως περιγράφεται στο Βήμα 6.

## RU Шаг 7: Отрегулируйте высоту Стойки (опция)

**▲ ОСТОРОЖНО:** Не регулируйте высоту Стойки, когда к ней прикреплен монитор. Sanus Systems не отвечает за травмы и/или повреждение имущества.

Снимите со Стойки [A] Крышку кабеля [C] и выньте кабели монитора из канала на Стойке. Подробнее об этом см. на Шаге 6. Снимите Кронштейн монитора [B] и прикрепленный монитор со Стойки. Подробнее о том, как подгоняются друг к другу Кронштейн монитора и Стойка, см. описание Шага 5.

Открутите крестообразной отверткой два винта в верхней части Стойки (см. Рисунок 7). Сместите втулку на Стойке на нужную высоту и закрутите винты отверткой. Замените Кронштейн монитора с прикрепленным монитором, как описано на Шаге 5. Замените кабели монитора и Крышку кабелей, как описано на Шаге 6.

## DA Trin 7: Tilpas søjlehøjden (valgfri)

**▲ FORSIGTIG:** Tilpas ikke højden på søjlen hvis en skærm er påmonteret. Sanus Systems er ikke ansvarlig for skade på materiale og/eller personskade.

Fjern ledningsdækslet [C] fra søjlen [A] og løft skærmledningerne ud af rillen på søjlen. Se trin 6 for yderligere information. Fjern skærmophænget [B] og den påmonterede skærm fra søjlen. Se trin 5 for yderligere information om hvordan skærmophænget og søjlen passer sammen.

Løsn de to skruer på toppen af søjlen med en Phillips skruetrækker. Se figur 7. Skyd bøsningen på søjlen frem til den ønskede højde, og spænd skruerne med skruetrækkeren. Sæt skærmophænget med skærmen på plads igen, som beskrevet i trin 5. Sæt skærmledningerne og ledningsdækslet tilbage på plads som beskrevet i trin 6.

## FI Vaihe 7: Pylvään korkeuden säätäminen (tarvittaessa)

**▲ VAROITUS:** Älä säädä pylvään korkeutta näytön ollessa kiinnitettynä. Sanus Systems ei vastaa henkilö- eikä omaisuusvahingoista.

Irrota johtokanavan kansi [C] pylväästä [A] ja nosta johdot pois pylvään kanavasta. Katso lisätietoja kohdasta 6. Irrota kiinnityskappale [B] ja siihen kiinnitetty näyttö pylväästä. Katso kohdasta 5 lisätietoja kiinnityskappaleen ja pylvään liittämisestä yhteen.

Avaa pylvään yläpäässä olevat kaksi ruuvia ristipääruuvitaltalla. Katso kuvaa 7. Vedä pylvään päässä oleva holkki halutulle korkeudelle ja kiristä ruuvit ruuvitaltalla. Kiinnitä kiinnityskappale ja siinä kiinni oleva näyttö uudelleen paikalleen vaiheessa 5 esitetyllä tavalla. Aseta johdot ja johtokanavan kansi takaisin paikalleen vaiheessa 6 esitetyllä tavalla.

## SV Steg 7: Justera pelarens höjd (fakultativt)

**▲ OBSERVERA:** Justera inte pelarens höjd när skärmen sitter på plats. Sanus Systems är inte ansvarig för skador på egendom eller personer.

Ta bort kabelskyddet [C] från pelaren [A] och lyft ur kablarna ur spåret. Se steg 6 för mer information. Ta bort fästet till Skärmen [B] och TV:n från pelaren. Se steg 5 för mer detaljer om hur skärmfästet och pelaren monteras.

Lösa de två skruvarna längs upp på pelaren med hjälp av en stjärnskruvmejsel. Se bild 7. Skjut bussningen till önskad höjd på pelaren och dra åt skruvarna med skruvmejseln. Sätt tillbaka fästet med skärmen såsom beskrivs i steg 5. Sätt tillbaka kablarna och kabelskyddet såsom beskrivs i steg 6.

## NO Trinn 7: Juster pilarens høyde (valgfritt)

**▲ ADVARSEL:** Ikke juster pilarens høyde mens skjermen er montert. Sanus Systems er ikke ansvarlig for materielle skader og/eller personskade.

Ta kabellokket [C] av pilaren [A] og ta kablene ut av kanalen til pilaren. Se trinn 6 for ekstra informasjon. Ta skjermbraketten [B] og skjermen av pilaren. Se trinn 5 for ekstra informasjon om hvordan skjermbraketten og pilaren settes sammen.

Løsn de to skruene øverst på pilaren ved hjelp av en stjernetrekker. Se figur 7. Skyv bøsningen til ønsket høyde og stram skruene med skrutrekkeren. Fest skjermbraketten og skjermen som beskrevet i trinn 5. Legg kablene og fest kabellokket som beskrevet i trinn 6.

## PL Krok 7: Ustaw wysokość słupka (opcjonalnie)

**▲ OSTRZEŻENIE:** Nie ustawiaj wysokości słupka jeśli monitor jest przytwierdzony. Firma Sanus System nie ponosi odpowiedzialności za zniszczenie mienia i/lub obrażenia ciała.

Zdejmij pokrywę przewodów [C] ze słupka [A] i wyjmij przewody monitora z kanału w słupku. Dodatkowe informacje - patrz krok 6. Zdejmij ze słupka uchwyt [B] oraz przyłączony monitor. Dodatkowe szczegóły dotyczące połączenia uchwytu ze słupkiem - patrz krok 5.

Przy pomocy wkrętaka krzyżowego poluzuj dwie śruby w górnej części słupka. Patrz rysunek 7. Przesuń tuleję na słupku do żądanej wysokości, następnie przykręć śruby śrubokrętem. Umieść ponownie uchwyt monitora z przymocowanym monitorem, jak opisano to w kroku 5. Włóż na miejsce przewody monitora i pokrywę przewodów, jak opisano to w kroku 6.

## HU 7. lépés: Állítsa be az Oszlop magasságát (opcionális)

**▲ FIGYELMEZTETÉS:** Ne kísérelje meg az Oszlop magasságát beállítani, amikor a monitor fel van szerelve. A Sanus Systems nem vállal felelősséget semmilyen anyagi kárért és/vagy személyi sérülésért.

Távolítsa el a Kábelborítást [C] az Oszlopról [A], majd emelje ki a monitorkábeleket az Oszlopon lévő csatornából. További tudnivalókat lásd a 6. lépésben. Távolítsa el a Monitor artót [B] és az ahhoz rögzített monitort az Oszlopról. További tudnivalókat a Monitorartót és az Oszlop illesztéséről lásd az 5. lépésben.

A Phillips csavarhúzó segítségével lazítsa meg a két csavart az Oszlop tetején. Lásd a 7. Ábrát. Csúsztassa a hüvelyt a kívánt magasságba, majd húzza meg a csavarokat a csavarhúzóval. Helyezze vissza a Monitorartót az ahhoz rögzített monitorral együtt az 5. lépésben leírtak szerint. Helyezze vissza a monitorkábeleket és a Kábelborítást a 6. lépésben leírtak szerint.

## RO Fața 7: Reglați înălțimea brațului (facultativ)

**▲ ATENȚIE:** Nu reglați înălțimea coloanei dacă este atașat un monitor. Sanus Systems nu este responsabilă pentru avarii aduse aparatului și/sau leziuni personale.

Îndepărtați teaca cablului [C] din coloana [A] și scoateți cablurile monitorului din jgheabul coloanei. Vezi Fața 6 pentru informații suplimentare. Îndepărtați suportul monitor [B] și monitorul atașat, de pe coloană. Vezi Fața 5 pentru informații suplimentare despre cum se potrivește suportul monitorului cu coloana.

Desfaceți cele două șuruburi de la partea superioară a coloanei cu șurubelnița Phillips. Vezi Figura 7. Glisiți bușca pe coloană până la înălțimea dorită și strângeți șuruburile cu șurubelnița. Reașezați suportul monitor cu monitorul atașat conform celor descrise în Fața 5. Reașezați cablurile monitorului și teaca cablu așa cum este descris în Fața 6.

## CS Krok 7: Nastavte výšku sloupku (volitelné)

**▲ POZOR:** Nenastavujte výšku sloupku, pokud je na něm nasazen monitor. Společnost Sanus System není odpovědná za poškození majetku ani zranění osob.

Odstraňte ze sloupku [A] kryt kabelů [C] a vyjměte kabely z drážky na sloupku. Další informace naleznete v kroku 6. Ze sloupku sejměte držák monitoru [B] s připojeným monitorem. Další informace o propojení držáku monitoru a sloupku nalezne v kroku 5.

Křížovým šroubovákem uvolněte dva šrouby na horní straně sloupku. Viz obrázek 7. Posuňte objímku na sloupku do požadované výšky a šrouby opět utáhněte šroubovákem. Znovu nasadte držák monitoru s připojeným monitorem, jak je popsáno v kroku 5. Znovu vložte kabely od monitoru do drážky a nasadte kryt monitoru, jak je popsáno v kroku 6.

## SL Korak 7: Prilagodite višine stebra (poljubno)

**▲ POZOR:** Ne prilagajajte višine stebra, če je monitor pritrjen. Sanus Systems ne prevzema odgovornosti za materialno škodo in/ali telesne poškodbe.

Odstranite zakritje za kable [C] s stebra [A] in izvlecite kable iz kanala na stebru. Za dodatne informacije glejte korak 6. S stebra odstranite nosilec za zaslon [B] in pritrjen monitor. Za dodatne informacije glede sestavljanja nosilca za zaslon in stebra si oglejte korak 5.

S Philipsovim izvijačem odvijte dva vijaka na zgornjem delu stebra. Glejte sliko 7. Potisnite pušo na stebru na željeno višino in z izvijačem zategnite vijaka. Ponovno namestite nosilec za zaslon s pritrjenim monitorjem, kot je opisano v koraku 5. Ponovno namestite kable za monitor in zakritje za kable, kot je opisano v koraku 6.

## HR Korak 7: Podesite visinu nosivog stupa (neobavezno)

**▲ UPOZORENJE:** Nemojte podešavati visinu nosivog stupa ako je pričvršćen monitor. Sanus Systems nije odgovoran za oštećenje imovine i/ili tjelesnu ozljedu.

Pomaknite poklopac kabela [C] sa nosivog stupa [A] i podignite kabele monitora izvan kanala nosivog stupa. Za dodatne informacije pogledajte korak 6. Sa nosivog stupa pomaknite držač monitora [B] i pričvršćeni monitor. Za dodatne pojedinosti o načinu spajanja držača monitora sa krakom pogledajte korak 5.

Križnim odvijačem otpustite dva vijka na vrhu nosivog stupa. Pogledajte sliku 7. Podesite odbojnik nosivog stupa na željenu visinu i odvijačem pritegnite vijke. Vratite držač monitora sa pričvršćenim monitorom kao što je opisano u koraku 5. Vratite kablove monitora i poklopac kabela kao što je opisano u koraku 6.

## SK Krok 7: Nastavte výšku podpery (voliteľné)

**▲ UPOZORNENIE:** Nenastavujte výšku podpery s nasadeným monitorom. Spoločnosť Sanus Systems nie je zodpovedná za škodu na majetku a/alebo úraz.

Odstaňte kryt káblov [C] z podpery [A] a vyťahnite káble z dutiny podpery. Pozrite krok 6 pre ďalšie informácie. Odpojte držiak monitora [B] a pripojený monitor od podpery. Krok 5 obsahuje ďalšie informácie o pripojení držáka monitoru k podpere.

Uvoľnite dve skrutky navrchu podpery križovým skrutkovačom. Pozri obrázok 7. Nastavte požadovanú výšku čapu podpery a dotiahnite skrutky so skrutkovačom. Nasadte držiak monitora s pripojeným monitorom podľa popisu v kroku 5. Vložte naspäť káble monitora a kryt káblov podľa popisu v kroku 6.

- EN** CSAV, Inc. and its affiliated corporations and subsidiaries (collectively, "CSAV"), intend to make this manual accurate and complete. However, CSAV makes no claim that the information contained herein covers all details, conditions, or variations. Nor does it provide for every possible contingency in connection with the installation or use of this product. The information contained in this document is subject to change without notice or obligation of any kind. CSAV makes no representation of warranty, expressed or implied, regarding the information contained herein. CSAV assumes no responsibility for accuracy, completeness or sufficiency of the information contained in this document.
- ES** CSAV, Inc. y sus empresas asociadas y filiales (colectivamente "CSAV") tienen la intención de que este manual sea preciso y completo. Sin embargo, CSAV no sostiene que la información que contiene cubra todos los detalles, condiciones y variaciones. Ni que contemple toda posible contingencia en conexión con la instalación y uso de este producto. La información contenida en este documento es susceptible de ser modificada sin aviso ni obligación de ningún tipo. CSAV no hace ninguna manifestación de garantía, explícita o implícita, respecto a la información contenida en él. CSAV no asume ninguna responsabilidad por la exactitud, integridad o suficiencia de la información contenida en este documento.
- DE** Die CSAV, Inc. und ihre angegliederten Unternehmen und Tochtergesellschaften (Sammelbegriff: "CSAV") sind um genaue und vollständige Abfassung dieser Anleitung bemüht. CSAV beansprucht jedoch nicht, dass die hierin enthaltenen Informationen alle Details, Bedingungen oder Varianten umfassen. Auch sind darin nicht alle Eventualitäten in Verbindung mit Montage oder Gebrauch dieses Produkts abgedeckt. Die in diesem Dokument enthaltenen Informationen können ohne Ankündigung oder Verpflichtung jeder Art geändert werden. CSAV haftet weder ausdrücklich noch stillschweigend für die in diesem Dokument enthaltenen Informationen. CSAV übernimmt keine Haftung für Genauigkeit, Vollständigkeit oder Hinlänglichkeit der in diesem Dokument enthaltenen Informationen.
- FR** CSAV, Inc et ses sociétés affiliées et ses filiales (collectivement dénommées "CSAV"), se sont efforcées de rendre ce manuel précis et complet. Cependant, CSAV ne garantit pas que les informations qu'il contient couvrent tous les détails et toutes les conditions ou variations. Il ne pare pas non plus à toute éventualité relative à l'installation ou à l'utilisation de ce produit. Les informations contenues dans ce document peuvent faire l'objet de modifications sans avertissement ou obligation préalable quelconque. CSAV ne donne aucune garantie explicite ou implicite quant aux informations contenues dans le manuel. CSAV n'assume aucune responsabilité quant à l'exactitude, l'exhaustivité ou la suffisance des informations contenues dans ce document.
- IT** CSAV, Inc. e le sue società affiliate e controllate (congiuntamente denominate "CSAV") si propongono di redigere il presente manuale in modo preciso e completo. CSAV, tuttavia, non rilascia alcuna garanzia che le informazioni ivi contenute coprano tutti i dettagli, le condizioni o le modifiche, né che lo stesso preveda tutti i possibili imprevisti connessi all'installazione o all'uso del presente prodotto. Le informazioni contenute nel presente documento sono soggette a modifica senza preavviso od obbligo di alcun genere. CSAV non rilascia alcuna garanzia, espressa o implicita, circa le informazioni ivi contenute. CSAV declina ogni responsabilità in merito all'accuratezza, completezza o sufficienza delle informazioni contenute nel presente documento.
- PT** A CSAV, Inc. e as suas companhias aliadas e subsidiárias (colectivamente: "a CSAV"), tencionam elaborar um manual exacto e completo. No entanto a CSAV não alega que a informação no presente manual cubra todos os detalhes, condições ou alternativas. Nem alega que o manual descreva todas as possíveis situações de contingência em relação à instalação ou utilização deste produto. A informação contida neste documento está sujeita a alterações sem aviso prévio ou obrigação qualquer. A CSAV não oferece garantias de natureza alguma, expressa ou implícita, em relação à informação contida no presente documento. A CSAV não assume responsabilidade pela precisão, integridade ou suficiência da informação contida neste documento.
- NL** CSAV, Inc. en haar aangesloten bedrijven en dochterondernemingen (verder samen te noemen: "CSAV") hebben de intentie deze montagehandleiding zo accuraat en volledig mogelijk te maken. Echter, CSAV claimt niet dat de informatie in deze montagehandleiding een weergave vormt van alle denkbare details, voorwaarden en variaties. CSAV claimt ook niet dat het rekening heeft gehouden met iedere mogelijke eventualiteit in verband met de installatie of het gebruik van dit product. De informatie in deze montagehandleiding is onderhevig aan verandering zonder dat CSAV verplicht is zulks te berichten, en zonder dat CSAV dienaangaande enigerlei andere verplichtingen heeft. CSAV doet geen enkele uitspraak van waarborg, hetzij expliciet of impliciet, met betrekking tot de informatie die in deze montagehandleiding is opgenomen. CSAV aanvaardt geen enkele verantwoordelijkheid voor de accuraatheid, volledigheid of adequatie van de informatie die in dit document is opgenomen.
- TR** CSAV, Inc., bağlı şirket ve yan kuruluşlar (tümü "CSAV" adıyla anılır) bu kılavuzun doğru ve tam olarak hazırlanmasını hedeflemektedir. Ancak, CSAV burada yer alan bilgilerin tüm ayrıntı, şart ve değişiklikleri içerdiğini ileri sürmez. Ayrıca, ürünün kurulumu ya da kullanımı ile ilgili beklenmedik durumların tümü hakkında da bilgi vermez. Bu belgede yer alan bilgiler bildirilmeden veya herhangi bir şekilde yükümlülük alınmadan değiştirilebilir. CSAV burada belirtilen bilgiler ile ilgili yapılan açıklama veya imalar hakkında hiçbir şekilde garanti vermez. CSAV bu belgede yer alan bilgilerin doğru, tam ve yeterli olduğu konusunda hiçbir sorumluluk kabul etmez.
- EL** Η CSAV, Inc. και οι συνεργαζόμενες εταιρείες και θυγατρικές της (οι οποίες συλλογικά αναφέρονται σαν "CSAV"), καταβάλλουν κάθε προσπάθεια ώστε το παρόν εγχειρίδιο να είναι ακριβές και άρτιο. Ωστόσο, η CSAV δεν εγγυάται ότι οι πληροφορίες που περιέχονται στο παρόν καλύπτουν όλες τις λεπτομέρειες, συνθήκες ή παραλλαγές. Επιπλέον, δεν μπορεί να προβλέψει όλα τα απρόοπτα σχετικά με την εγκατάσταση ή χρήση του προϊόντος αυτού. Οι πληροφορίες που περιέχει αυτό το έγγραφο υπόκεινται σε τροποποιήσεις χωρίς προειδοποίηση ή οποιοδήποτε είδους υποχρέωση. Η CSAV δεν προβαίνει σε δηλώσεις εγγυήσεων, ρητών ή υπονοούμενων, όσον αφορά τις πληροφορίες που περιέχει το παρόν. Η CSAV δεν αναλαμβάνει ευθύνη για την ακρίβεια, πληρότητα ή επάρκεια των πληροφοριών που περιέχει αυτό το έγγραφο.
- RU** CSAV, Inc. и связанные с ней корпорации и дочерние предприятия (упоминаемые здесь под общим названием "CSAV") стремятся сделать это руководство точным и полным. Однако CSAV не гарантирует, что содержащаяся в нем информация охватывает все детали, условия и модификации. Кроме того, в нем рассматриваются не все возможные нештатные ситуации, касающиеся установки и использования данного изделия. Информация, содержащаяся в данном документе, может быть изменена без предварительного уведомления и каких-либо обязательств. CSAV не дает гарантии, как прямой, так и косвенной, относительно содержащейся в нем информации. CSAV не несет ответственности за точность, полноту и достаточность информации, содержащейся в данном документе.

- DA** CSAV, Inc. og dets associerede selskaber og datterselskaber (samlet, "CSAV"), har til hensigt at gøre denne manual nøjagtig og fuldstændig. Dog hævder CSAV ikke at informationen indeholdt heri dækker alle detaljer, betingelser eller variationer. Den formidler heller ikke hver mulig uforudsete hændelse i forbindelse med installationen og brugen af produktet. Informationen indeholdt i dette dokument kan ændres uden varsel eller forpligtigelse af nogen art. CSAV fremsætter ingen indsigelse for garanti, udtrykkelig eller underforstået, vedrørende informationen indeholdt heri. CSAV påtager sig intet ansvar for nøjagtighed, fuldstændighed eller tilstrækkelighed af informationen indeholdt i dette dokument.
- FI** CSAV, Inc. ja sen sisar- ja tytäryhtiöt (yhdessä "CSAV") ovat pyrkinneet tekemään nämä ohjeet tarkoiksi ja täydellisiksi. CSAV ei kuitenkaan voi taata, että ohjeiden tiedot kattavat kaikki yksityiskohdat, käyttöolosuhteet tai muunnelmat. Tiedot eivät myöskään vastaa kaikkiin mahdollisiin tuotteen asennuksen ja käytön aikana syntyviin kysymyksiin. Näitä ohjeita voidaan muuttaa ilman erillistä ilmoitusta tai muuta velvoitetta. CSAV ei anna mitään nimenomaista tai oletettua takuuta tässä annetuista tiedoista. CSAV ei vastaa näihin ohjeisiin sisältyvien tietojen tarkkuudesta, täydellisyydestä tai riittävydestä.
- SV** CSAV, Inc. och dess dotterbolag och (tillsammans under namnet "CSAV"), strävar efter att göra denna bruksanvisning noggrann och komplett. CSAV kan dock inte garantera att den information som ges här är fullständig och att den täcker alla detaljer, tillstånd eller variationer. Den täcker inte heller alla tänkbara möjligheter vad det gäller monteringen av produkten. Informationen som ingår i detta dokument kan ändras utan föregående varsel och utan förpliktelser av något slag. CSAV gör inga föreställningar om garanti, uttryckt eller underförstådd, angående informationen som ingår här. CSAV tar inte på sig något ansvar för hur noggrann, fullständig eller tillräcklig information som ingår i dokumentet är.
- NO** CSAV, Inc. og dets tilknyttede selskaper og datterselskaper (samlet kalt "CSAV"), har til hensikt å gjøre denne bruksanvisningen nøyaktig og fullstendig. CSAV hevder imidlertid ikke at informasjonen i bruksanvisningen dekker alle detaljer, forhold eller variasjoner. Den dekker heller ikke alle tenkelige muligheter hva angår montering eller bruk av produktet. Informasjonen i dette dokumentet kan endres uten forutgående varsel og uten noen form for forpliktelser. CSAV gir ingen fremstilling om garanti, uttrykt eller underforstått, angående informasjonen som gjengis her. CSAV påtar seg ikke ansvar for hvor nøyaktig, fullstendig eller tilstrekkelig informasjonen i dette dokumentet er.
- PL** Zamierzam firmy CSAV Inc. oraz związanych z nią korporacji i filii (nazwa zbiorowa "CSAV") było stworzenie dokładnej i kompletnej instrukcji. Jednakże firma CSAV zastrzega, że informacje tu zawarte nie obejmują wszystkich szczegółów, warunków lub wersji. Ani też wszelkich innych możliwych okoliczności związanych z instalacją i użytkowaniem produktu. Informacje zawarte w tym dokumencie podlegają zmianie bez uprzedzenia i bez żadnych zobowiązań. Firma CSAV nie składa żadnych zapewnień gwarancyjnych, wyrażonych wprost lub dorozumianych, odnośnie informacji tu zawartych. Firma CSAV nie bierze na siebie odpowiedzialności za dokładność, kompletność oraz wystarczającą ilość informacji zawartych w tym dokumencie.
- HU** A CSAV, Inc., annak társ- és leányvállalatai (együttesen a "CSAV") szándékai szerint jelen kézikönyv pontos és hiánytalan. Mindazonáltal az CSAV nem állítja, hogy a jelen dokumentumban ismertetett információk minden lehetséges részletre, feltételre vagy kombinációra kiterjednek. A termék összeállítása vagy használata során bekövetkező esetleges előre nem látható eseményekre sem térhetnek ki. A jelen dokumentumban bemutatott információk bárminemű bejelentés vagy egyéb kötelezettség nélkül változhatnak. A CSAV a jelen dokumentumban ismertetett információk tekintetében nem vállal sem kifejezett, sem közvetett garanciát. A CSAV nem vállal felelősséget a dokumentumban bemutatott információk helytállóságával, teljességével vagy megfelelőségével kapcsolatban.
- RO** CSAV Inc. și societățile ei afiliate și auxiliare (în mod colectiv "CSAV") a intenționat să elaboreze un manual exact și complet. În orice caz CSAV nu are pretenția că informațiile cuprinse aici acoperă toate detaliile, condițiile sau variațiile posibile. Și nici nu asigură informații pentru orice situație posibilă în legătură cu montarea sau folosirea acestui produs. Informațiile cuprinse în acest document pot fi modificate în viitor fără un anunț prealabil sau vre-o obligație de orice fel. CSAV nu face nici o promisiune sau garanție, exprimată sau implicată, cu privire la informațiile cuprinse în acest manual. CSAV nu-și asumă nici o responsabilitate în ceea ce privește exactitatea, deplinătatea sau suficiența informațiilor cuprinse în acest document.
- CS** Společnost CSAV, Inc. a její sesterské a dceřiné společnosti (společně nazývané „CSAV“) si přeji, aby byla tato příručka přesná a úplná. Společnost CSAV ovšem nijak netvrdí, že informace, které jsou zde obsaženy, zahrnují všechny podrobnosti, podmínky nebo varianty. Ani nezajišťuje veškeré možné eventuality, které mohou nastat ve spojení s instalací nebo používáním tohoto výrobku. Informace obsažené v tomto dokumentu se mohou měnit bez upozornění nebo jakýchkoli povinností. Společnost CSAV nedává žádné záruky, ať výslovné či implicitní, ve spojení se zde obsaženými informacemi. CSAV nepřebírá žádnou odpovědnost za přesnost, úplnost nebo dostatečnost informací, které jsou v tomto dokumentu obsaženy.
- SL** Korporacija CSAV Inc. in pridružene družbe ter podružnice (skupaj "CSAV") želijo, da je ta priročnik točen in popoln. Vendar CSAV ne trdi, da informacije v tem priročniku vključujejo vse podrobnosti, pogoje ali različice. Prav tako ne zagotavljajo opisa vseh možnih naključij v zvezi z nameščanjem in uporabo tega izdelka. Informacije, ki so v tem dokumentu, se lahko spremenijo brez opozorila ali kakršnikoli obveznosti. CSAV ne nudi jamstva, izraženega ali vstetega, v zvezi z informacijami, ki se tu nahajajo. CSAV ne prevzema odgovornosti za natančnost, popolnost ali zadostnost informacij, ki jih vsebuje ta dokument.
- HR** CSAV, Inc. i njegove udružene korporacije i podružnice (kolektivno, "CSAV"), namjeravaju ove korisničke upute učiniti preciznim i kompletnim. Međutim, CSAV ne tvrdi da ovdje navedene informacije obuhvaćaju sve detalje, uvjete ili odstupanja. Niti ih navodi za svaki mogući događaj koji može biti vezan za instalaciju ili upotrebu ovog proizvoda. Informacije sadržane u ovom dokumentu podložne su promjenama bez prethodne najave i bilo kojeg oblika obveze. CSAV ne jamči, ne izražava niti podrazumijeva garanciju za bilo koju ovdje navedenu informaciju. CSAV ne preuzima odgovornost za točnost, potpunost ni dostatnost informacija sadržanih u ovom dokumentu.
- SK** Zámerom spoločnosti CSAV, Inc. a jej pridružených a dcérskych spoločností (spoločne ako "CSAV") je, aby bol tento manuál presný a úplný. CSAV však netvrdí, že informácie uvedené v tomto manuáli pokrývajú všetky detaily, podmienky alebo variácie. Taktiež nepokrývajú všetky možnosti týkajúce sa inštalácie alebo používania tohto výrobku. Informácie uvedené v tomto dokumente je možné zmeniť bez akéhokoľvek oznámenia alebo inej povinnosti. CSAV neposkytuje žiadnu záruku, či už výslovnú alebo implicitnú, ktorá by sa týkala informácií uvedených v tomto manuáli. CSAV nepreberá žiadnu zodpovednosť za presnosť, úplnosť alebo dostatočnosť informácií uvedených v tomto dokumente.





**SANUS** |